

Ihminen, ympäristö ja kulttuuri

Korkeakulttuurit syntyvät

3. Jokilaaksojen
korkeakulttuurit

4. Arjen ilot ja murheet

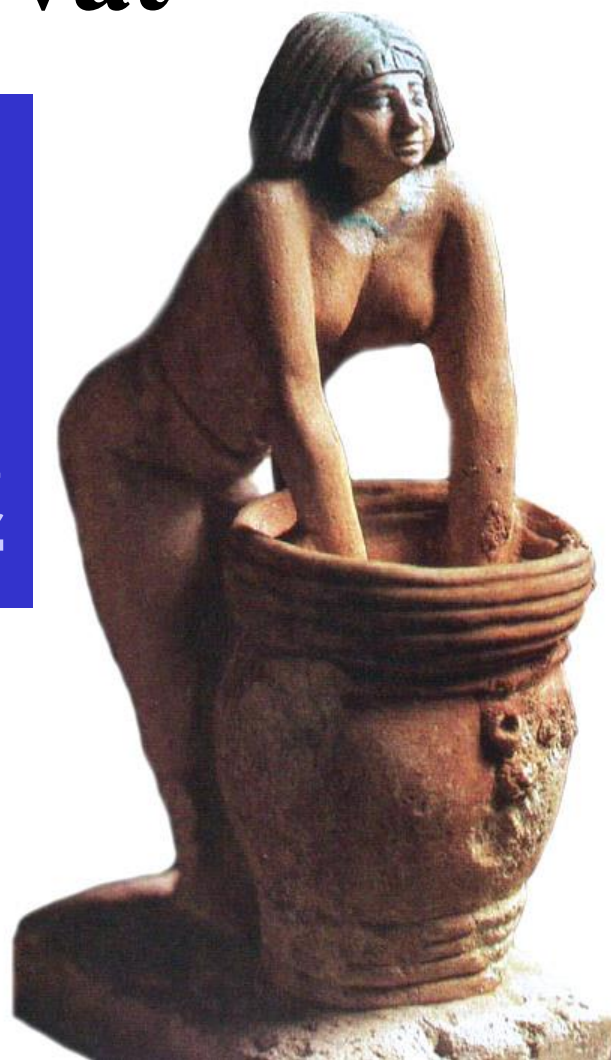

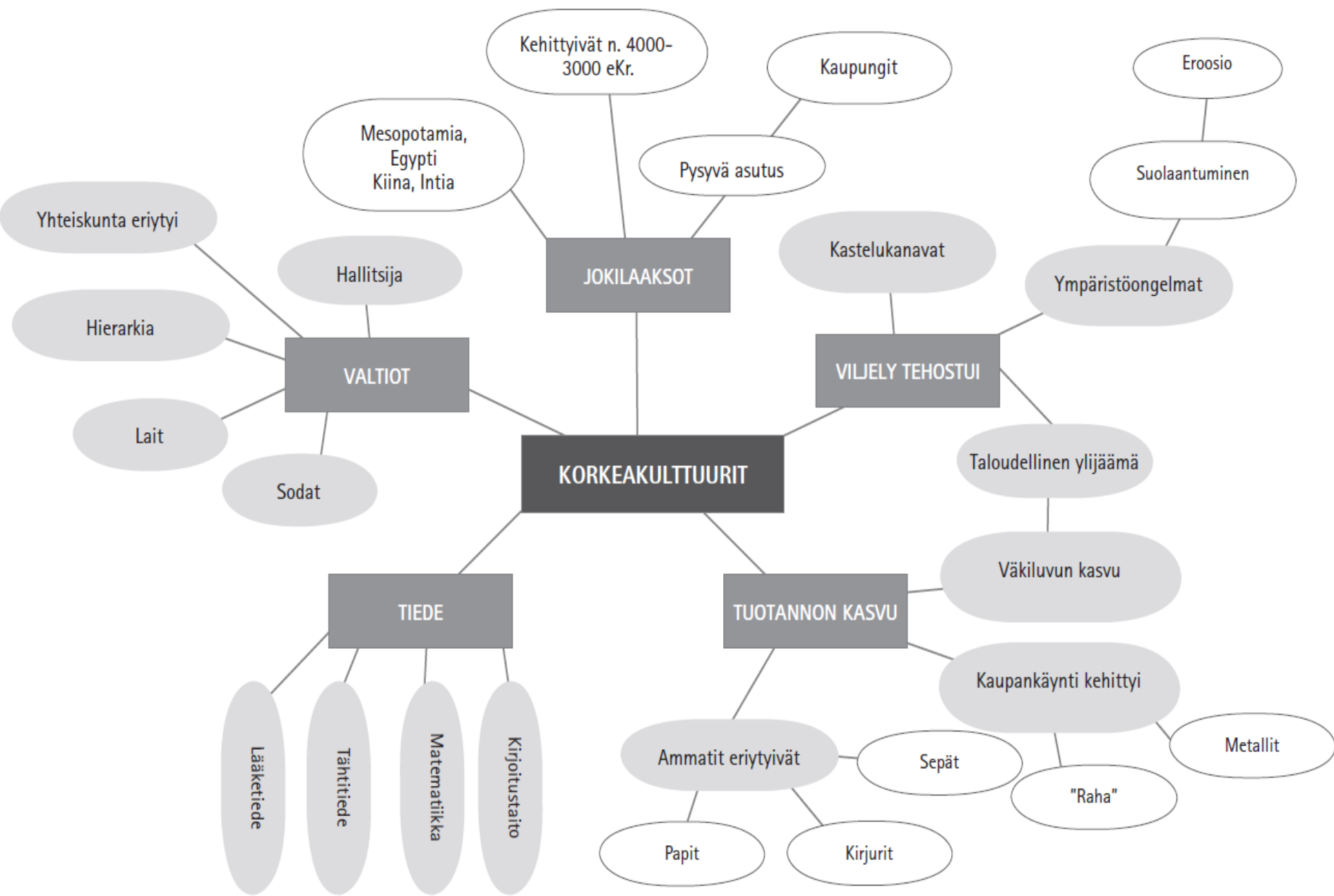

Yhteisiä piirteitä:

1. Sijainti (=joet)
2. Väestön kasvu
3. Kaupungit → valtiot
4. Hallinto ja lait
5. Kirjoitustaito, kirjallisuus
6. Ruuan tuotanto
7. Kehittyneet tekniset taidot
 - metallit, keramiikka, pyörä
8. Työnjako
 - yhteiskunnan hierarkia
 - orjuus
 - naisten asema

YLIJÄÄMÄ!!!

9. Uskonto
 10. Raha ja pankkisysteemi
 11. Tiede
 - kalenteri
 - astronomia ja astrologia
 - matematiikka (geometria ja algebra)
 - mitat
 - lääketiede
- Muuta**
- verot
 - ”teollisuus”
 - kauppa
 - mitat ja standardit
 - koristelu, taide
 - sodat

Mesopotamia

Egypti

3500 eaa.

2000 eaa.

1000 eaa.

500 eaa.



Persia vuodesta 540 eaa. vuoteen 332 eaa.



OT

ENSIMMÄISET SIVILISAATIOT

- | | | |
|-------------------|--------------|---------------------------------------|
| 1. Mesopotamia | n. 3500 eaa. | Euftrat, Tigris |
| 2. Egypti | n. 3000 eaa. | Niili |
| 3. Pakistan/Intia | n. 2500 eaa. | Indus |
| 4. Kiina | n. 1500 eaa. | Huangho
(Keltainen joki, Huang He) |

Maailman korkeakulttuurit ja ensimmäiset kehittyneet kaupungit

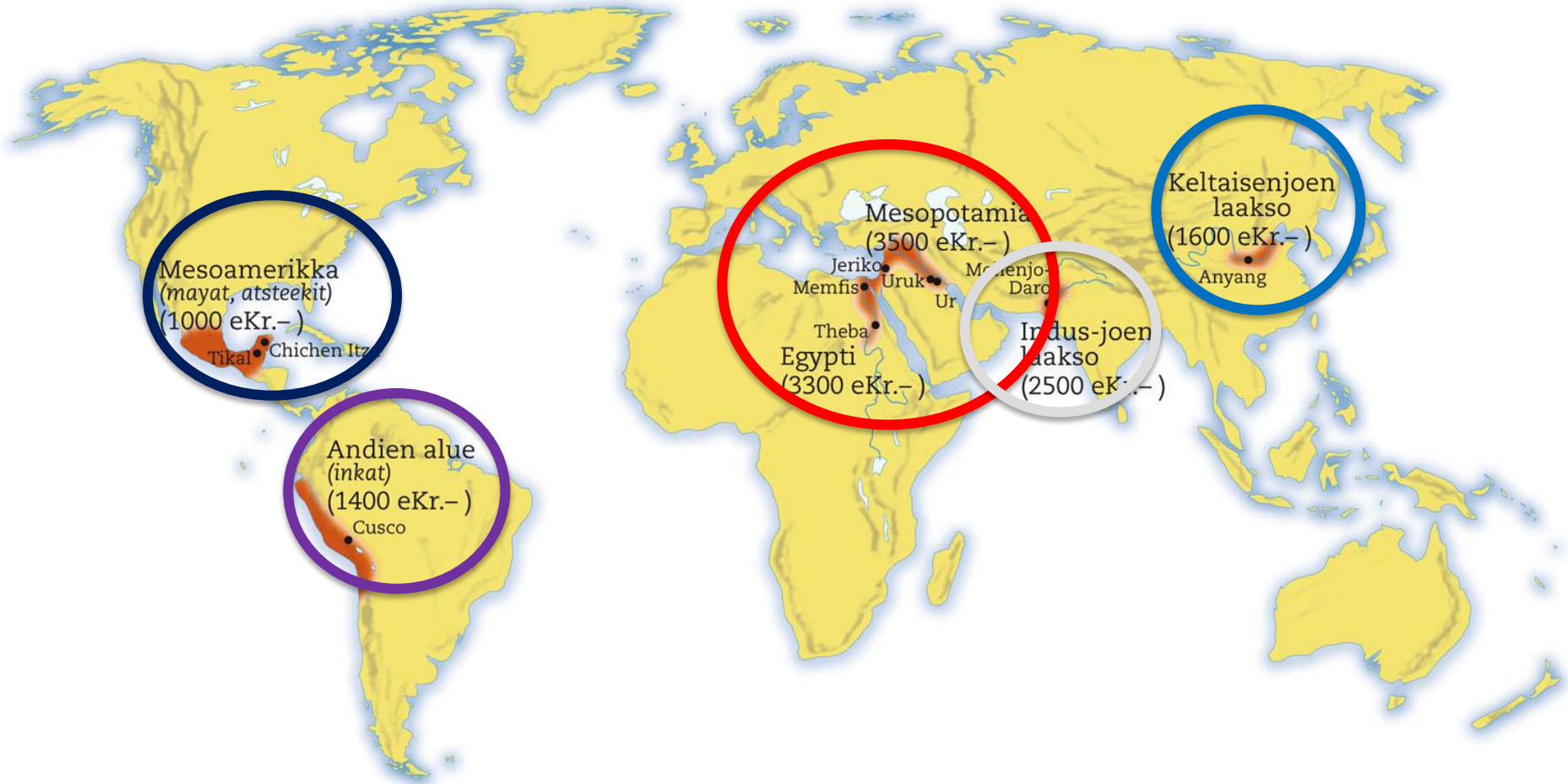

Mesopotamia

Egypti

Sumerit

Menes

3500 eaa.

2650 eaa. →

Vanha valtakunta

Akkadilaiset

← 2300 eaa.

2000 eaa. →

Keskimmäinen valtakunta

Babylonialaiset

← 1750 eaa.

1580 eaa. →

Uusi valtakunta

Assyrialaiset

← 900 eaa. →

← 600 eaa.

Valloittajien aika

Uusi Babylonia



Persia vuodesta 540 eaa. vuoteen 332 eaa.

Levoton Mesopotamia (kaksoisvirtain maa)

Mesopotamian suurvallat

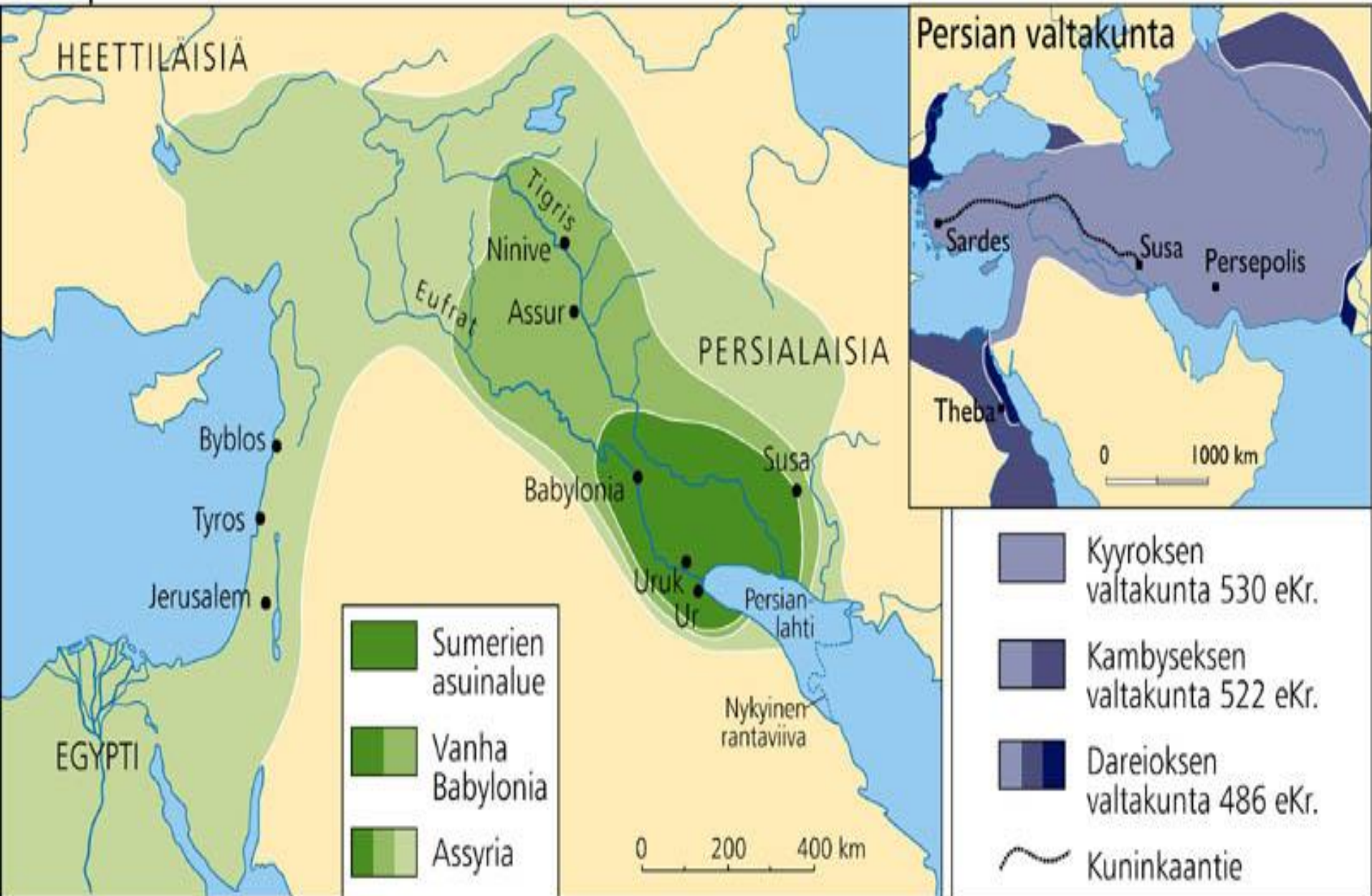

Levoton Mesopotamia

Eufrat ja Tigris-joen suistossa hedelmällisen puolikuun alueella

SUMERIT (n. 3000–2300 eaa.)

- **temppelit keskuksina → pappiskuninkaat**
- **metallien käyttöönotto (pronssi)**
- **kirjoitustaito (Gilgameš), kauppa, pyörä, aura, kalenteri, matematiikka**
- **60-lukujärjestelmä**

Gilgameš-eepos ja vedenpaisumustarina

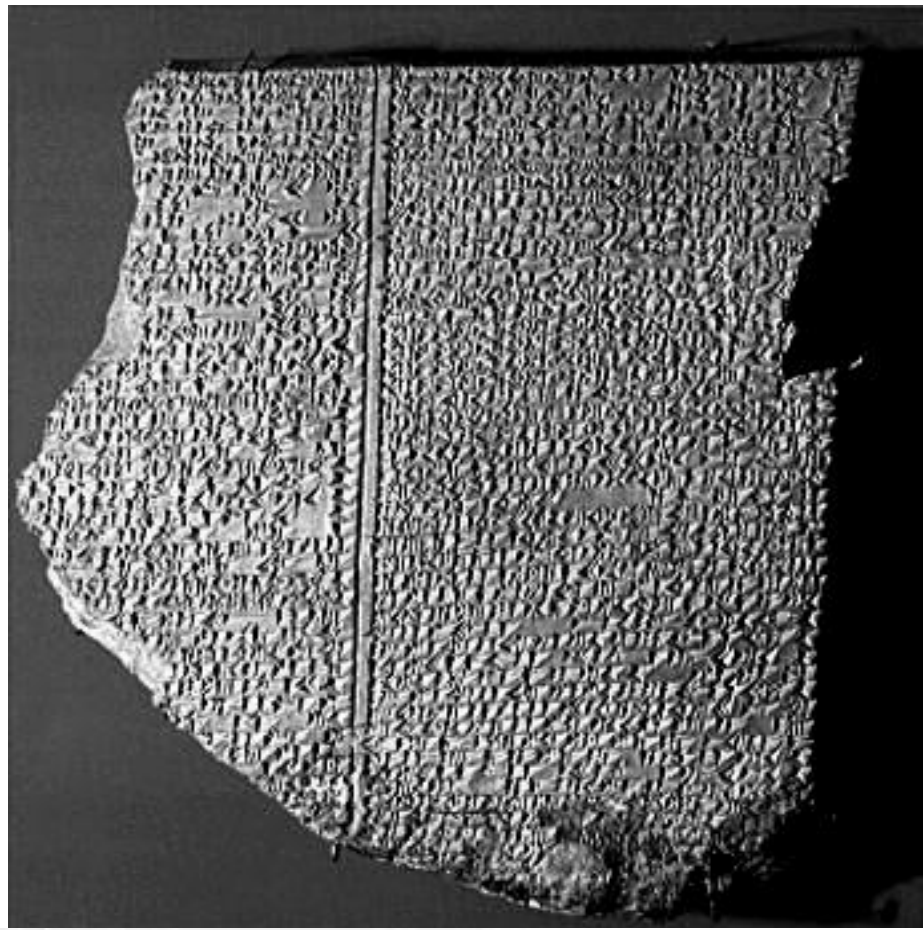

Levoton Mesopotamia

Eufrat ja Tigris-joen suistossa hedelmällisen puolikuun alueella

AKKADILAISET (n. 2300–1750 eaa.)

- **Jumalkuninkaat**
- **Sargon Suuri**
- **Sotilasmahti, jouset ja vaunut**
- **Kaupunkivaltioista ensimmäinen suurvalta**
- **sumerilainen restauraatio lopuksi**



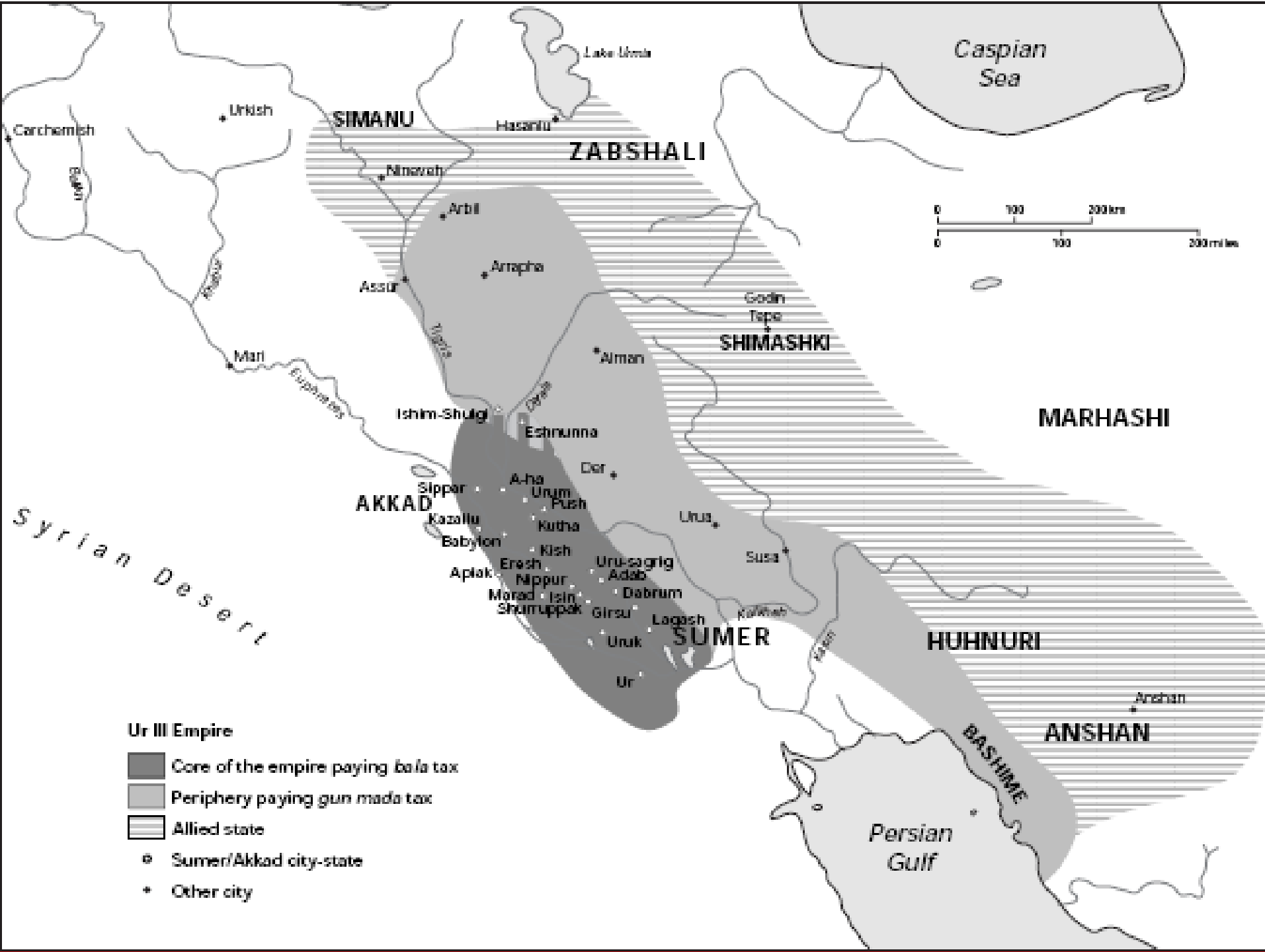

Ancient Mesopotamia, 4300–2334 BCE

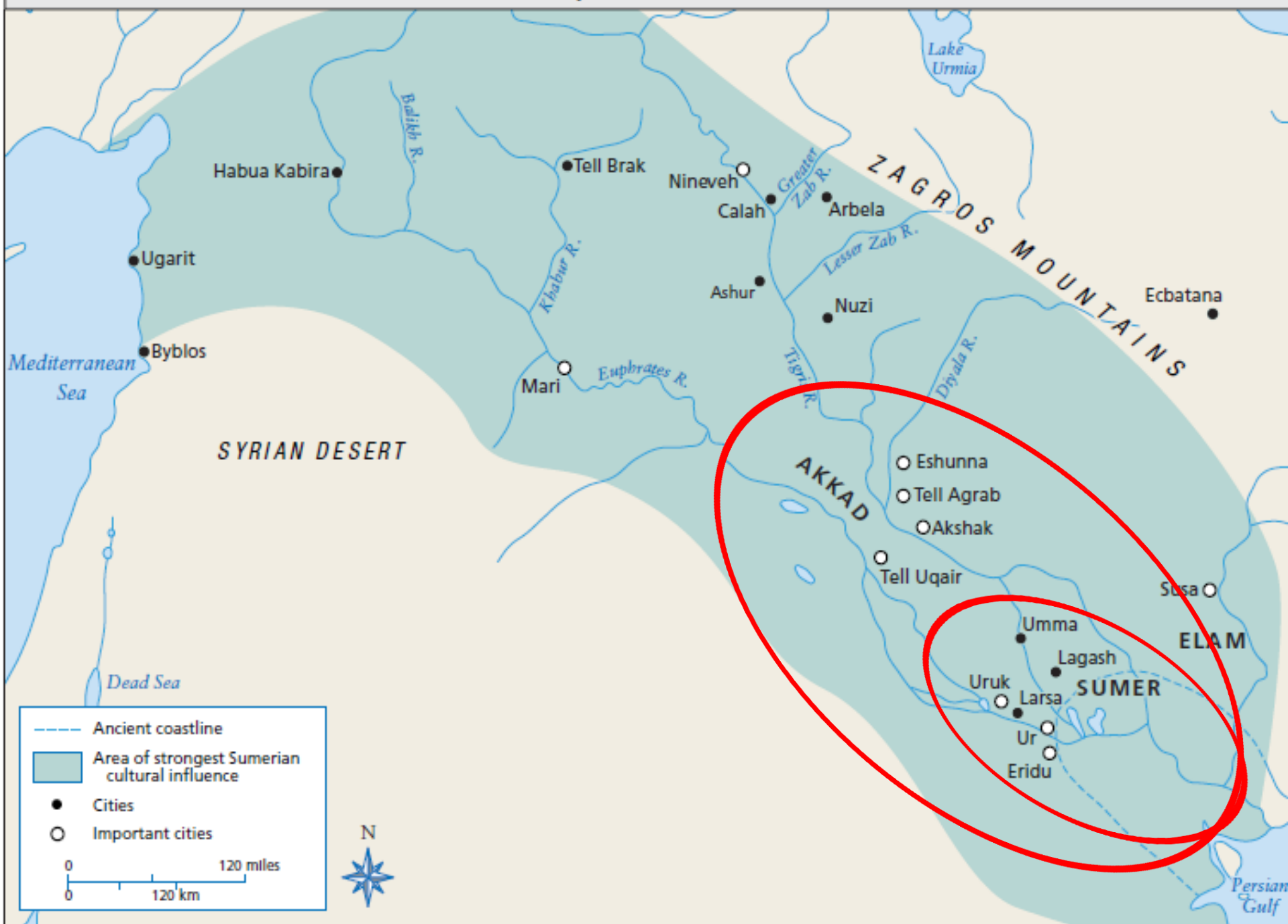

Levoton Mesopotamia

BABYLONIALAISET (1750–700 eaa.)

- kuningas Hammurabi n. 1750 eKr.
- lakikokoelma
- kehittynyt talous ja linnoitusjärjestelmä
- keskitetty hallinto
- lopulta heettiläisten (hattikansa) invaasio ja ”vuorikansojen” hyökkäykset



Levoton Mesopotamia

ASSYRIALAISET (900–600 eaa.)

- **julma hallinto**
- **sodankäynti elämänmuotona**
(sotavaunut, ratsujoukot, rauta) – **valloitti**
 Egyptin
 - Assur ja Ninive
 - Assurbanipal

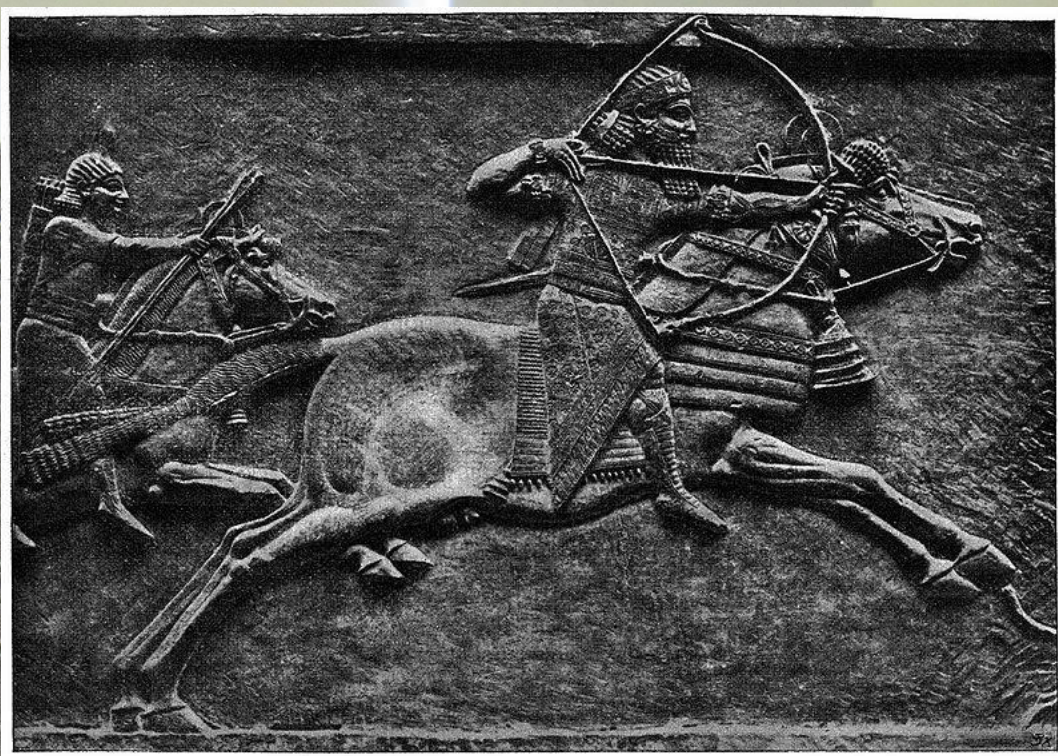

Assyrian Empire, 627 BCE

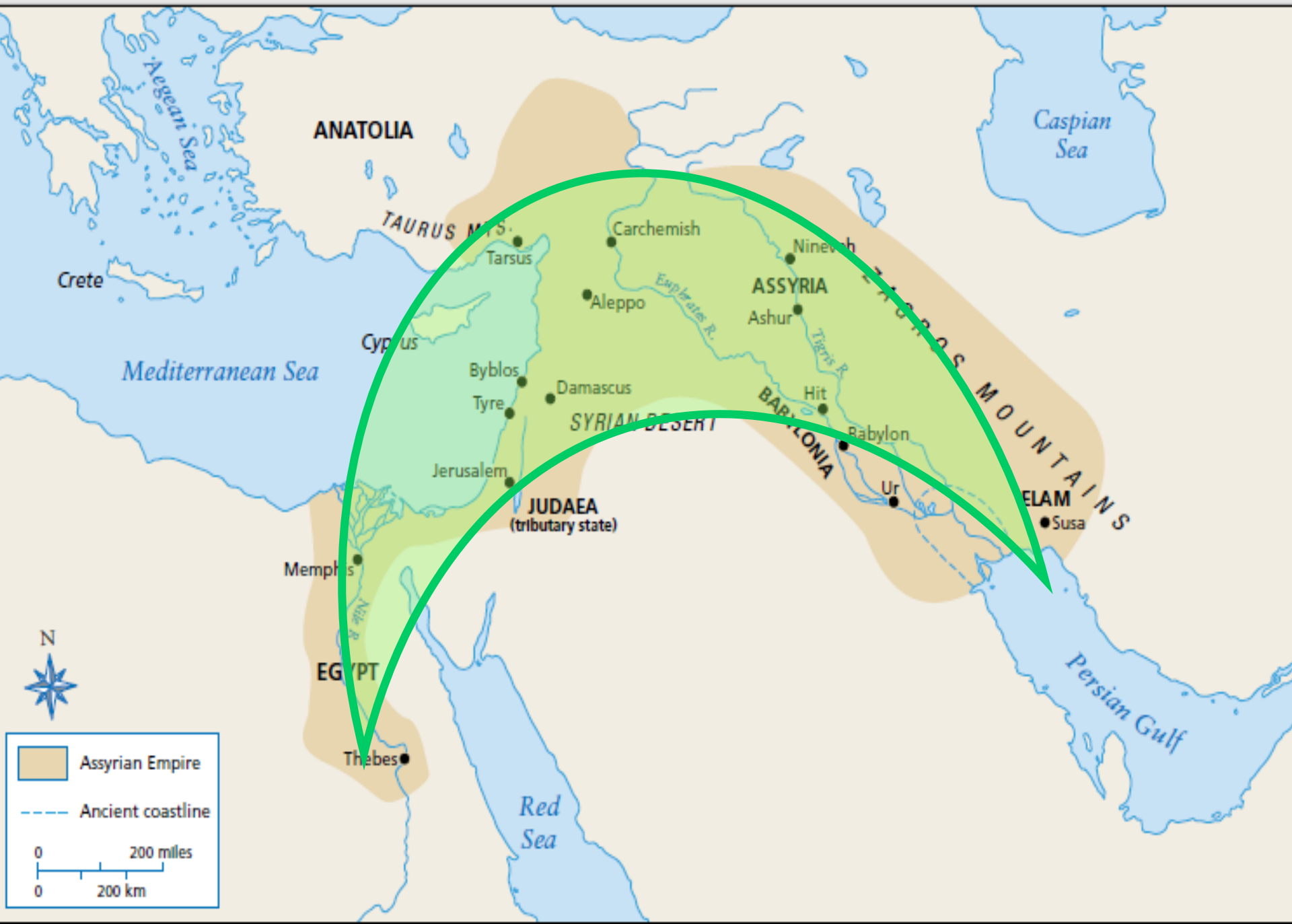

Levoton Mesopotamia

UUSI BABYLONIA (600–539 eaa.)

- **Baabelin torni ja juutalaisten vankeus**
- **Babylonian riippuvat puutarhat**
- Kaldealaiset - Nebukadressar II

İstariin portti, Pergamon-museo, Berliini



Asian Empires, 600 BCE



Levoton Mesopotamia

PERSIALAISET (539–331 eaa.)

- keskitetty hallinto, satraapit
- poliittinen yhtenäisyys 200 vuotta
- suvaitsevaisuus
- (Kyyros Suuri, Kambyses, Dareios I, Xerkses)

Video sähköisestä kirjasta



The Persian Empire



Mesopotamia

Sumerit

Kirjoitustaito, Gilgameš
Metallit, tekstiiliteollisuutta
Kaupunkikulttuuri, pyörä
Kauppaa Lähi-idässä

Akkadilaiset

Sargon Suuri
Ensimmäinen valloittaja,
suurvalta
Riippuvuus kastelusta

Babylonialaiset

Hammurabin lait
Keskitetty hallinto
Kehittynyt talous, laaja kauppa

Assyrialaiset

Kehittynyt sotalaitos
Julma hallinto, hävittäminen
Hallitsi koko Lähi-itää

Uusi Babylonia

Juutalaisten vankeus, Baabel?

Egypti

Menes yhdistää Egyptin.

Vanha valtakunta

Keskimmäinen valtakunta

Uusi valtakunta

Valloittajien aika;

Persia vuodesta 540 eaa. vuoteen 332 eaa.

Millaisia yhteiskuntia olivat ensimmäiset korkeakulttuurit?

- **Tehtävä:**
 - Lukekaa oheinen dokumenttimoniste Gilgamesh-epoksesta ja Hammurabin laeista
 - Kerätkää niistä vähintään kymmenen tietoa, jotka kuvaavat millainen yhteiskunta oli Bablylonia

Mitä dokumentit kertovat Mesopotamian kulttuurista?

Keksi parin kanssa 10 asiaa.

- 1. Kaupunkivaltio**
- 2. Jokikulttuuri**
- 3. Maanviljelyskulttuuri**
- 4. Laivanrakennustaito**
- 5. Kulutustuotteita (viini, olut, öljy...)**
- 6. Juhlat**
- 7. Jumalia = uskonto**
- 8. Savenvalantataito (= dreija, pyörä)**
- 9. Tulvat jatkuvana uhkana**

**Mitä dokumentit kertovat Mesopotamian kulttuurista?
Keksi parin kanssa 10 asiaa.**

10. Orjayhteiskunta

11. Julma

12. Ankarat lait (mutta oikeudenmukaiset)

13. Perhearvot

14. Omistaminen tarkoin määritelty

15. Standardit (= yhteiset mitat)

16. Vahingonkorvaukset huomioitu

17. Keskitetty hallinto tarpeen



Hammurabin lakikokoelma

- **Yhdisti vanhan Sumerin ja Akkadin**
 - **Loi laajan lainsäädännön**
 - **Hammurabin laki**
 - **yli 300 lain kohtaa**
 - **Sosiaalisia, moraalisia, uskonnollisia, kaupallisia ja yksityisoikeudellisia lakeja**
 - **Vahva keskushallinto**
- **Valtakunnan turvaaminen tärkeää**

Staattinen Egypti

Menes n. 3100 eaa.

- Ylä- ja Ala-Egypti
- yhdistää Egyptin
- kastelujärjestelmä ja kauppa



ALA-EGYPTI

LOWER EGYPT

Kobra



YLÄ-EGYPTI

UPPER EGYPT

Korppikotka

- Akhetaten** Ancient Egyptian name
- Memphis** Greco-Roman name
- (Saqqara)** Modern name



EGYPTI

n. 3100 – 1000 eaa.

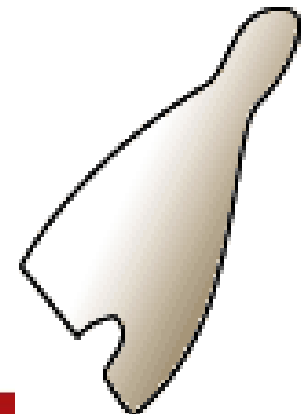
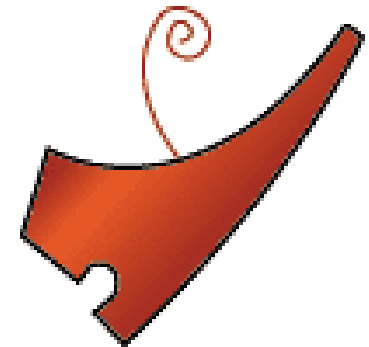



Staattinen Egypti

Vanhan valtakunnan aika (3. – 6. dynastia)

- itsevaltiaat faraot
- **pyramidi**ien aikakausi
- pääkaupunkina Memfis
- **uskonto, taide ja hieroglyfikirjoitus muotoutuivat**
- **yhteiskunnan hierarkia (ylä- ja alaluokka)**
- 1. välikausi: kuivuus, verojen loppuminen, nälänhätää, lopuksi sisällissodat, aatelisto vs. faarao

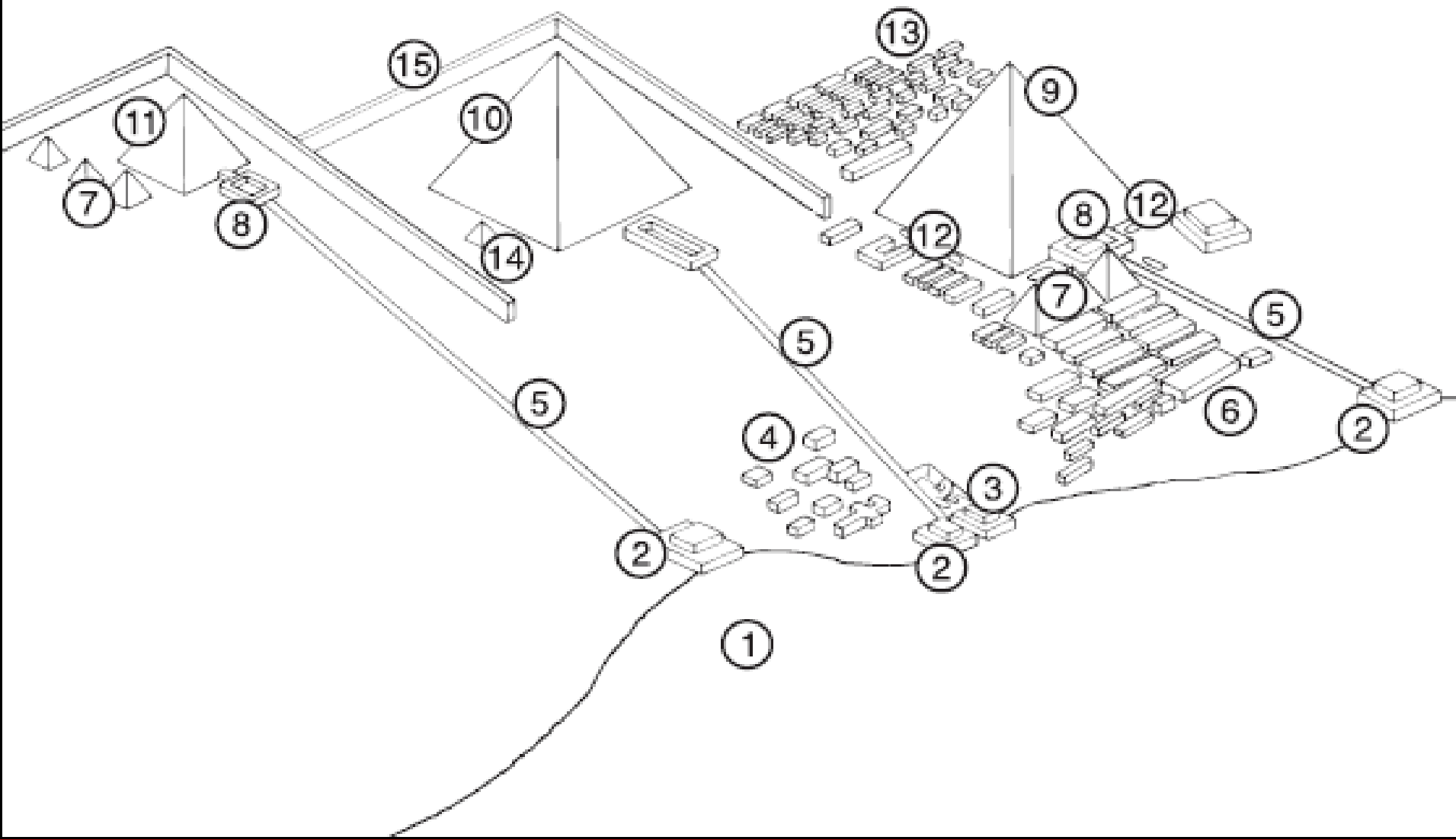



Ulos



Kuvassa Sakkaran 62 metriä korkea Zoserin porrasyramidi





Ulos



Kuvassa farao Kheopsin pyramidi vuodelta 2500 eKr.
Se on n. 146 m korkea ja sijaitsee Gizassa. Sen edessä makaa
hautaa vartioiva sfinksi.

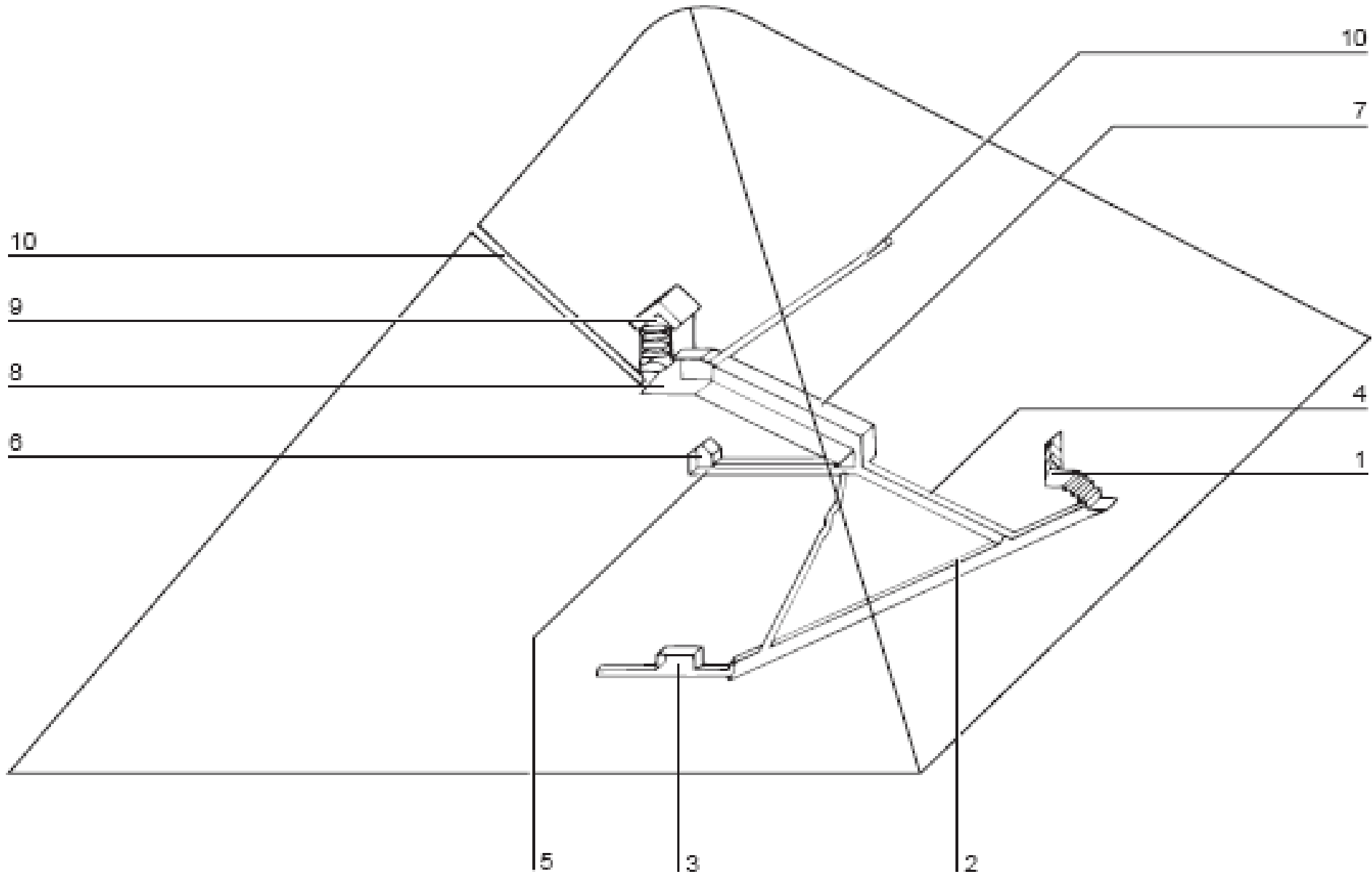

Egyptiläisiä jumalia

- **Osiris ja Isis**
- **Amon-Ra (→Aton)**
- **Horus, haukkajumala**
- **Anubis, koira/šakaali**
- **Sobek, krokotiili**
- **Thot, paviaani**
- **Thoeris, virtahepo**
- **Apis, härkä**

Staattinen Egypti

Keskimmäisen valtakunnan aika (11. – 13. dynastia)

- uusi voimakas dynastia ja **itsevaltius aluksi**
 - **Senusret** (Mentuhotep II, Sesostris- ja Amenehat-faaraot) Theba
- **Sotilasvaltio, laajeneminen etelään** (Nubiaan)
- **Taide ja arkkitehtuuri kukoistivat**
- **Egyptistä luokkayhteiskunta**
 - virkamiehet ja papisto keskeiseen yhteiskunnalliseen asemaan
 - yksityinen maanomistus faraoiden valtaviin omistustensa rinnalle
- **ulkomaalaiset = hyksot valloittavat Egyptin**
 - parempi aseistus, hallitsivat n. 150 v.

Ancient Egypt, 2795–1640 BCE

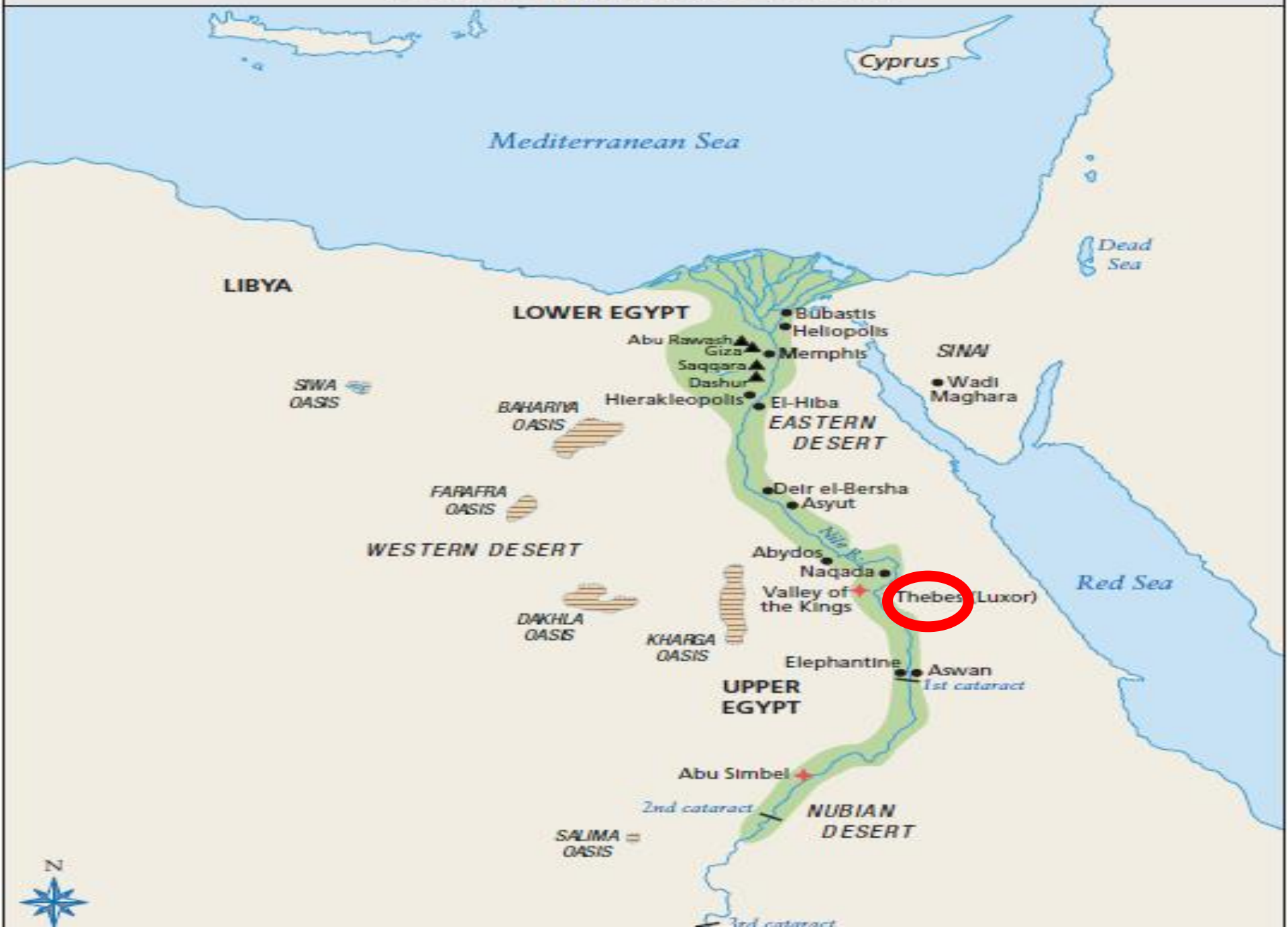

Egyptin sosiaalinen hierarkia

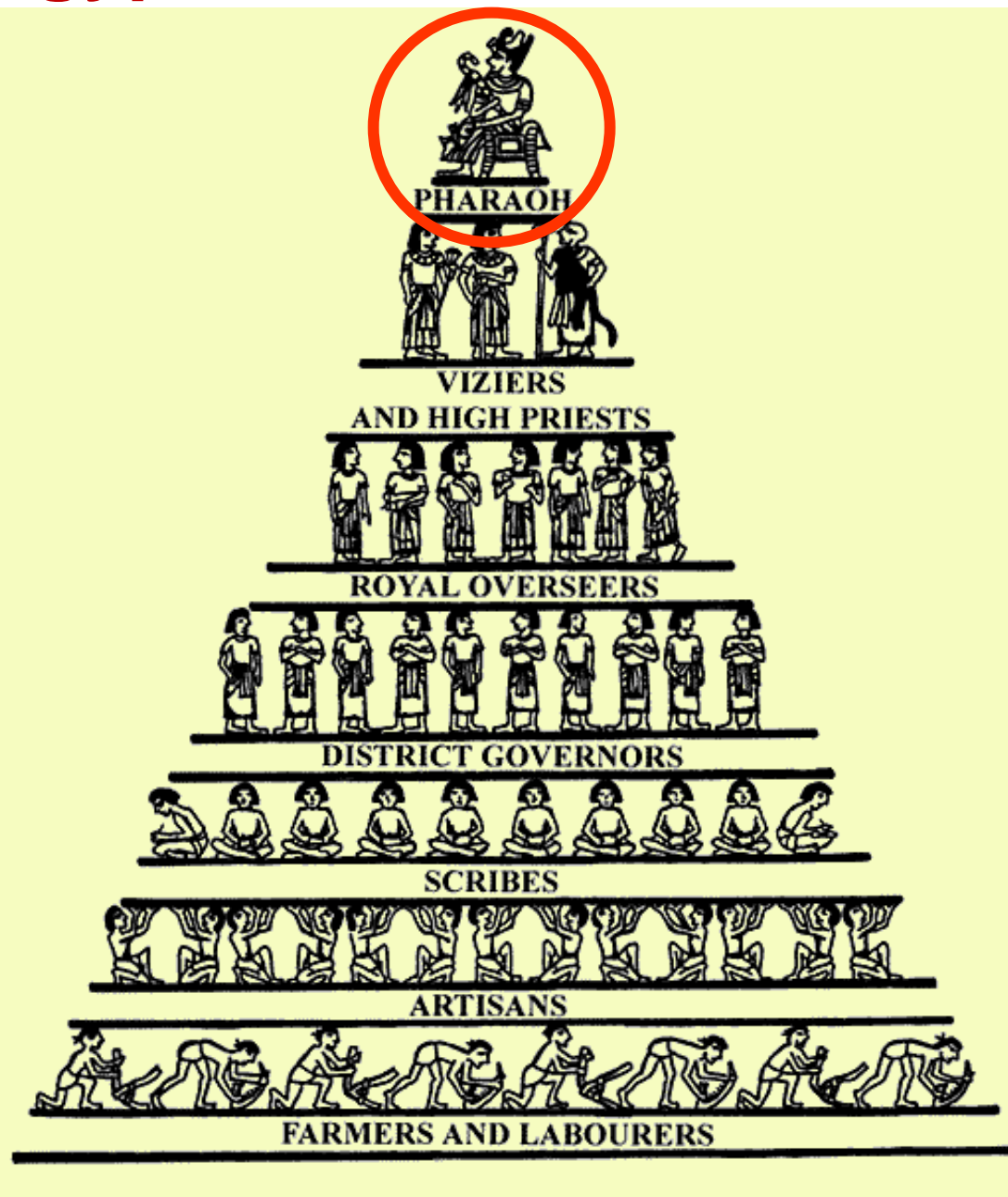

Egyptin yhteiskuntarakenne



Staattinen Egypti

Uuden valtakunnan aika (18. – 20. dynastia)

- kukoistusaikaa, Theba
- Egyptistä maailmanvalta, sotilasvaltio
- Hatšepsut + Tuthmosis II ja III
- uskonnollinen vallankumous -> monoteismi



Hotep IV → Akhenaten (Ekhнатon)
iso Nefertiti

» **Tutankhamonin** hautarikkaudet

» **Ramses II** - Abu Simbelin temppeli

» **Mika Valtari; Sinuhe, egyptiläinen**

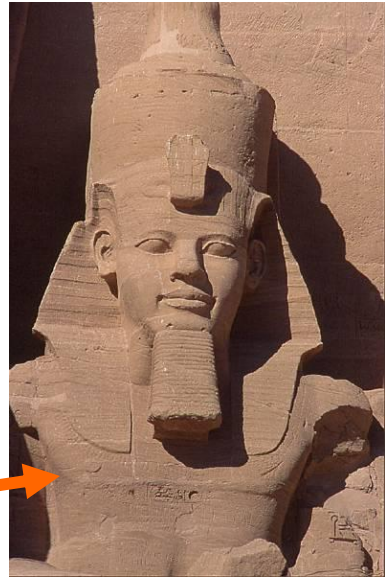

Egyptian Asiatic Empire under Tuthmosis III, 1450 BCE



Staattinen Egypti

Valloittajien aika

- Assyrialaiset 600-l eaa.
- Persia 500-l eaa.
- Makedonia 300-l eaa.
- osaksi Rooman valtakuntaa 30-l eaa.

Muumioinnissa ruumis saadaan säilymään käyttämällä palsamointia, kuivaamista, savustamista tai suolaamista. Muumioita on tavattu sekä varhaiskantaisten kansojen että sivistyskansojen kulttuureista. Perun inkat kuivattivat vainajien ruumiit. Egyptiläiset palsamoivat vainajiensa ruumiit säilyttääkseen ne sielun asuinpaikkoina. Sisäelimet poistettiin ja ruumis käsiteltiin lipeällä, asfaltilla sekä setrin tuotteilla ja käärittiin siteisiin muumioksi.









1. Carbonized remains of a young man, about 20 years old, found in the tomb of the Roman Emperor Augustus. The mummy is made of a single piece of linen, which has been preserved in a very good state. The body is wrapped in a single piece of linen, which has been preserved in a very good state. The body is wrapped in a single piece of linen, which has been preserved in a very good state.

2. A fragment of a papyrus scroll, containing a list of names and titles. The text is written in Greek and is a fragment of a larger document. The fragment is a list of names and titles, possibly of a military or administrative nature. The text is written in Greek and is a fragment of a larger document.

3. A fragment of a papyrus scroll, containing a list of names and titles. The text is written in Greek and is a fragment of a larger document. The fragment is a list of names and titles, possibly of a military or administrative nature. The text is written in Greek and is a fragment of a larger document.



4. A fragment of a papyrus scroll, containing a list of names and titles. The text is written in Greek and is a fragment of a larger document. The fragment is a list of names and titles, possibly of a military or administrative nature. The text is written in Greek and is a fragment of a larger document.

5. A fragment of a papyrus scroll, containing a list of names and titles. The text is written in Greek and is a fragment of a larger document. The fragment is a list of names and titles, possibly of a military or administrative nature. The text is written in Greek and is a fragment of a larger document.

ANIMAL MUMMIES

Animals in ancient Egyptian society

The rich and varied fauna of ancient Egypt played an important part in the lives of the inhabitants.

Domestication of various animals was achieved as early as the 5th millennium BC and many were hunted for food, including cattle, sheep, goats and pigs. Some of these, notably pigs and certain types of fish, were considered sacred in religious contexts. Animal products were put to many uses: milk and jacks were made into garments, and horns, shells, bones, sinews, feathers and fat were not wasted. Oases and herons were used as strength animals, chickens to serve birds, and to produce transport, and dogs for hunting. Dogs, cats, monkeys and jackals were also kept as pets.

Animal forms were used in art to represent the characteristics of gods and goddesses. Especially the animal form was regarded as an incarnation of the god himself. However, there were exceptions: notably the Apshe bull. Many animals were treated as representations of deities: large numbers of cats, falcons, crocodiles, ibises and other creatures were kept on temple estates, to be mummified and presented as votive offerings to the gods by pilgrims.



From the tomb of Nebamun, 18th Dynasty, Thebes, Egypt. (Thebes, Egypt, 18th Dynasty, Thebes, Egypt)



Small text label for the mummified animal on the left.



Small text label for the mummified animal in the middle.

ANIMAL MUMMIES

The sacred animal necropolis at Saqqara

At the height of the popularity of animal mummies during the Late Period, a large area of the necropolis of Saqqara was reserved for the mummification of sacred animals. These were associated with temples to particular deities. The site has been extensively excavated by the Egypt Exploration Society since the 1920s.

The mummy galleries known as tombs since the 1920s were devoted to particular species. They include galleries for felines, ibises and falcons. Some galleries are well conserved by several animal mummies. The largest mummy was found in gallery 10 and contained a large mummy of a cat. The mummy was made of linen and was found in a wooden coffin. The mummy was found in a wooden coffin. The mummy was found in a wooden coffin.



Small text label for the Saqqara gallery photograph.

ANIMAL MUMMIES

Mummification of animals

In the course of their mummification, the animal mummies were treated in a similar way to human mummies. They were washed, anointed with oils and spices, and wrapped in linen. The mummies were then placed in a wooden coffin or sarcophagus. The mummies were then placed in a wooden coffin or sarcophagus.

The animals were kept in cages made of mud and plaster. Each of the cages of animal mummies had its own entrance of straw, leading to a narrow passage. The mummies were then placed in a wooden coffin or sarcophagus. The mummies were then placed in a wooden coffin or sarcophagus.



Small text label for the mummy structure photographs.



Small text label for the collection of artifacts.



Small text label for the dark cat statue.

Small text label for the light cat statue.

Small text label for the large cat statue.

Small text label for the small dark cat statue.



Small text label for the large wooden sarcophagus.

Small text label for the large mummified animal.

Small text label for the long mummified animal.

Mesopotamian keksintöjä

- **Kastelujärjestelmä, temppelit (zikkuratit)**
- **metallien käyttöönotto (pronssi)**
- **kirjoitustaito (Gilgameš), nuolenpää**
- **Pyörä, dreiija**
- **aura**
- **kalenteri**
- **matematiikka**
- **60-lukujärjestelmä**
- **lait, sinetit, verotus, mitat**

Egyptiläisten keksintöjä

- **Arkkitehtuuri: kastelukanavat, pyramidit ja temppelit**
- **Kirurgia ja lääketiede**
- **Kalenteri: vuoden jako 365 vuorokauteen**
- **Hieroglyfit**
- **10-lukujärjestelmä**

- **Miksi jokilaaksoihin?**
 - **tulvat takaavat hedelmällisen maan**
 - **tuotettu ylijäämävilja mahdollistaa kehittyneen työnjaon ja varallisuuden kasautumisen**
 - **joet mahdollistivat liikkumisen ja kaupankäynnin**

MESOPOTAMIA

Mitä erilaista?

EGYPTI

Turvaton, vaeltavien paimentolaisten hyökkäyksiä ympäröiviltä kukkuloilta

Sijainti

Meri, aavikot ja vuoret antoivat suojaa tunkeutujia vastaan

Joet olivat liian voimakkaita virtauksiltaan kulkuväyliksi

Joet

Joki oli erinomainen kulkuväylä kauppaan ja matkustamiseen (ala- ja yläjuoksuun, tuuli)

Ei voitu ennustaa ajankohtaa, eikä voimakkuutta

Tulvat

Voitiin ennustaa tarkasti

Useita kaupunkivaltioita, pappiskuninkaat

Hallinto

Yhtenäinen kuningaskunta, faarao

Temppelit (zigguratit), holvikaari, kuivattu savitiili materiaalina

Arkkitehtuuri

Pyramidit, temppelit, sphinxit, raaka-aineena kivi

Ei taivas-helvetti ajattelua,
vain varjoinen alamaailma

Kuukalenteri (13. kk tarvittaessa),
Algebra, 60-lukujärjestelmä

Taistelut kaupunkivaltioiden
välillä

Nuolenpääkirjoitus,
savitaulut, hallinto

Köyhiä ja yleensä täysin
miesten omaisuutta

Uskonto

Palkinto tai rangaistus kuoleman
jälkeen

Tiede

Kuukalenterista 365 vrk (Sirius),
10-lukujärjestelmä, geometria,
lääketiede, kirurgia

Sodat

Sisällissotia tai
muita valtakuntia vastaan

Kirjoitus

Hieroglyfit, papyrus,
uskonto

Naisten asema

Parempi, voi hallita omaisuutta
ja toimia ammatissa,
perintöoikeus

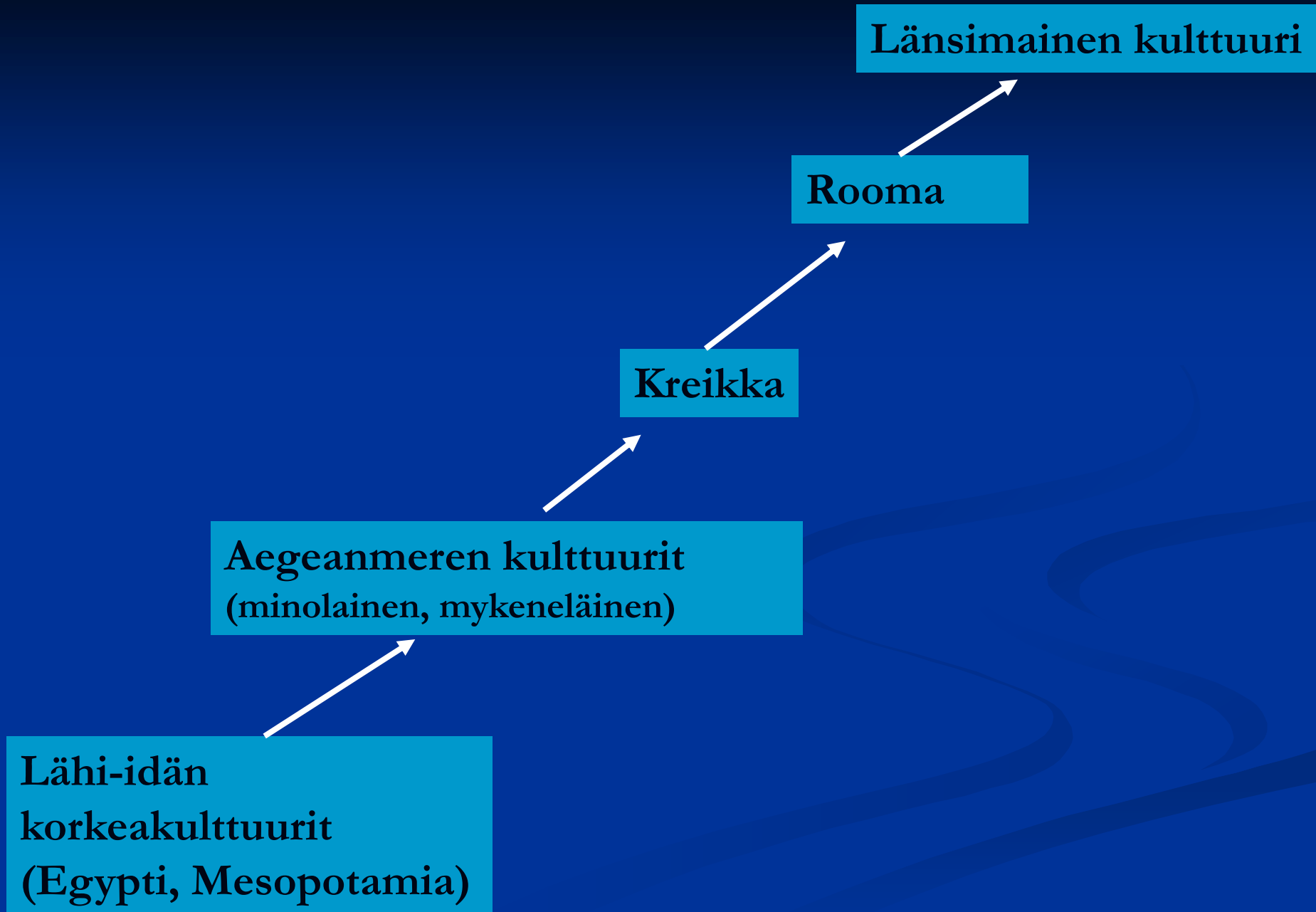

Seven Wonders

OF THE ANCIENT WORLD

EUROPE

The Statue of Zeus



Olympia

The Temple of Artemis



Ephesus

The Mausoleum at Halicarnassus



The Colossus of Rhodes



AFRICA

The Lighthouse of Alexandria



The Pyramids of Egypt



The Hanging Gardens of Babylon

