

Oppimisen tuen suunnitelma

Kaikille yhteinen varhaiskasvatus ja koulu



Sivistysvaliokunta 13.6. 2023

Sisällys

Johdanto	3
Kolmitasoinen tuki.....	4
Yleinen tuki.....	4
Varhaiskasvatuksessa ja esiopetuksessa	4
Perusopetuksessa	5
Tehostettu tuki	6
Varhaiskasvatuksessa ja esiopetuksessa	6
Perusopetuksessa	6
Erityinen tuki	7
Varhaiskasvatuksessa ja esiopetuksessa	7
Erityisen tuen prosessi varhaiskasvatuksessa	8
Erityinen tuen prosessi esiopetuksessa.....	8
Perusopetuksessa	9
Varhaiskasvatus, perusopetus ja toinen aste vuonna 2023	11
Varhaiskasvatussyksiköt.....	11
Kaksivuotinen esiopetuskokeilu	11
Peruskoulut ja lukio	11
Perusopetuksen ja toisen asteen yksiköt vuonna 2023	12
Osa-aikainen erityisopetus, luokkamuotoinen erityisopetus ja koulunkäynnin ohjaaminen	12
Väestötilanne ja oppilasennuste	13
Suunnitelman tavoitteet ja tarkoitus	14
Jokainen lapsi saa tarvitsemansa tuen	14
Jokainen ammattilainen osaa antaa ja sitoutuu antamaan tukea	14
Lapsi voi olla lähiyksikössä ja koulussa mahdollisimman aina	15
Koordinoiva erityisopettaja	16
Osa-aikaisen erityisopetuksen kehittäminen	17
Luokkamuotoisen erityisopetuksen kehittäminen	17
Luokkamuotoisen erityisopetuksen rakenne	18
Pidennetyn oppivelvollisuuden piirissä olevien lasten koulupolku.....	19
Joustavan perusopetuksen rooli oppimisen ja koulunkäynnin tukena	21
Nykytilan kuvaus.....	21
JOPO-toiminnan arviointi ja kehittäminen	22
Perusopetukseen valmistava opetus.....	22
Valmistava opetus oppimisen ja koulunkäynnin tukena Orimattilassa	22

Oppimisen tuki perusopetuksen jälkeen tai keskeydyttyä.....	23
Oppilvelvollisuuden ohjaus ja valvonta Orimattilassa.....	23
Erytisopetus lukiossa	23
LUKUVUOSITTAIN PÄIVITETTÄVÄ OSUUS.....	24
Oppimisen tuen toteutuneita toimenpiteitä varhaiskasvatuksessa toimintakaudella 2022-2023	24
Tavoitteet varhaiskasvatuksessa toimintakaudelle 2023-2024	24
Oppimisen tuen toteutuneita toimenpiteitä perusopetuksessa ja toisella asteella lukuvuonna 2022-2023	25
Tavoitteet perusopetuksessa ja toisella asteella lukuvuodelle 2023-2024.....	25

Johdanto

Edellinen merkittävämpi päivitys Orimattilan opetustoimen oppimisen ja koulunkäynnin tuen järjestämisen suunnitelmaan on tehty, kun kolmiportainen tuki otettiin käyttöön Kelpo-hankkeen loppuvaiheessa 2010-luvun alussa.

Tämän suunnitelmaprosessin alussa muodostettiin ohjausryhmä, keskusteltiin oppimisen ja koulunkäynnin tuen nykytilasta ja kehittämistarpeista sekä kutsuttiin Valteri-verkostosta kouluttajat sparraamaan ja avaamaan inklusion käsitteitä. Alusta lähtien haluttiin integroida varhaiskasvatus osaksi suunnitelmaa ja sen laatimista. Osin senkin vuoksi suunnitelman nimestä jätettiin pois sanat ”ja koulunkäynnin”, vaikka suunnitelmaprosessi ja suunnitelma ei rajoitu vain oppimisen tukeen, vaan pitää sisällään koko kolmiportaisen tuen järjestämisen niin varhaiskasvatuksessa kuin koulusakin. Kehittämisprosessissa on hyödynnetty UNESCO:n teoreettista viitekehystä ja mallia, joka perustuu *A guide for ensuring inclusion and equity in education* -asiakirjan neljään tarkastelunäkökulmaan.

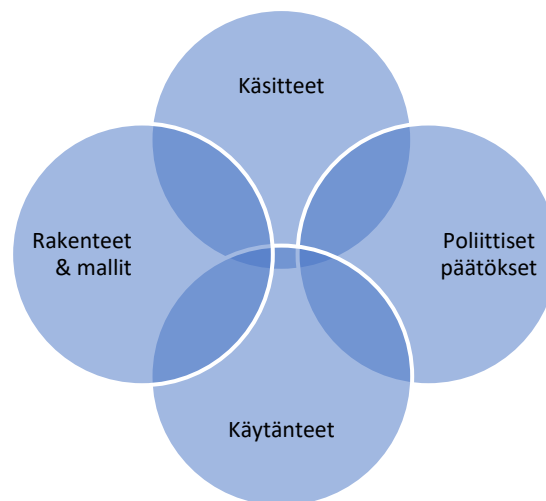

Kuvio 1. A guide for ensuring inclusion and equity in education, UNESCO 2017

Samanaikaisesti tämän suunnitelmaprosessin aikana selvitetään ja suunnitellaan myös muutoksia palveluverkkoon niin varhaiskasvatuksessa kuin peruskoulussakin. Tällä voi olla jatkossa merkittäviäkin vaikutuksia tuen järjestämisen rakenteisiin. Suunnitelma on pyritty laatimaan niin, ettei se ole vahvasti riippuvainen esimerkiksi yksikkökoosta tai yksiköiden määrästä. Kantavaksi teemaksi suunnitelmaprosessissa muodostui nopeasti ajatus, että kaikille yhteisen varhaiskasvatuksen ja koulun halutaan toteutuvan kaikille Orimattilan lapsille. Orimattilan oppimisen tuen suunnitelma on jatkuvasti päivittyvä asiakirja, joka viedään lukuvuoden päättyessä vuosittain sivistysvaliokuntaan päivitysversiona.

Kolmitasoinen tuki

Varhaiskasvatuksessa, esiopetuksessa ja perusopetuksessa on käytössä kolmitasoinen tuen malli. Tuen kolme tasoa ovat 1) yleinen, 2) tehostettu ja 3) erityinen tuki. Näistä lapsi / oppilas voi saada kerrallaan vain yhden tasoista tukea. Tukimuotoja ovat esimerkiksi tukiopetus, osa-aikainen erityisopetus, avustajapalvelut ja erityiset apuvälineet. Jokaisella tuen tasolla voidaan käyttää kaikkia eri tukimuotoja lukuun ottamatta erityisen tuen päätökseen perustuvaa erityisopetusta ja siihen liittyviä palveluja ja apuvälineitä. Lisäksi oppilas voi saada perusopetuslaissa säädetyn oppimisen ja koulunkäynnin tuen rinnalla opiskelijahuoltolaissa säädettyä yksilökohtaista oppilashuoltoa.

Varhaiskasvatuksessa ja esiopetuksessa lapsen tuki järjestetään osana päivittäistä toimintaa. Lapsen tarvitsema tuki toteutetaan pääsääntöisesti lähipäiväkodissa. Tällä hetkellä kaupungissa toimii yksi pienennetty ryhmä, johon on integroitu vahvaa erityistä tukea tarvitsevia lapsia. Yhtenäisen kolmitasoisin tuen tarkoituksena on turvata ehjä tuen jatkumo lapsen siirtyessä varhaiskasvatuksen piiristä esiopetukseen ja perusopetukseen.

Yleinen tuki

Varhaiskasvatuksessa ja esiopetuksessa

Yleinen tuki on ensimmäinen keino vastata lapsen tuen tarpeeseen. Varhaiskasvatukseen tai esiopetukseen osallistuvalla lapsella on oikeus saada hänen yksilöllisen kehityksensä, oppimisensa tai hyvinvointinsa edellyttämää yleistä tukea heti tuen tarpeen ilmettyä osana varhaiskasvatuksen tai esiopetuksen perustoimintaa. Yleinen tuki muodostuu yksittäisistä tuen muodoista, esimerkiksi yksittäisistä pedagogisista ratkaisuista sekä tukitoimista, joilla tilanteeseen vaikutetaan mahdollisimman varhaisessa vaiheessa. Lapsen yksilöllisiin tuen tarpeisiin vastataan käyttämällä esimerkiksi soveltuvia materiaaleja, välineitä, opetusohjelmia tai osa-aikaista erityisopettajan antamaa tukea. Yleistä tukea toteutetaan lapsen omassa ryhmässä. Yleinen tuki ei edellytä hallintopäätöksen antamista, vaan tukea annetaan aina tuen tarpeen ilmetessä. Mahdollisista tukipalveluista, kuten tulkitsemis- ja avustamispalveluista ja apuvälineistä, tehdään hallinnollinen päätös. Hallintopäätöksen tekee varhaiskasvatusjohtaja perustuen VEO-tiimin esitykseen tuen tarpeesta.

Toimintamallit:

- Havaitessaan tuen tarpeen, varhaiskasvatuksen henkilökunta ottaa asian puheeksi lapsen huoltajien kanssa.
- Varhaiskasvatuksen opettaja pohtii yhteistyössä tiimin kanssa, minkälaista tukea lapsi tarvitsee. Tuen suunnittelussa hyödynnetään ”tuen työkalupakkia”, johon on koottu tietoa lapsen kanssa käytettävistä yleisen tuen tukimenetelmistä.
- Tukitoimet käynnistetään heti tuen tarpeen ilmetessä. Yleisen tuen tukitoimet kirjataan lapsen varhaiskasvatus- tai esiopetussuunnitelmaan.
- Yleinen tuki suunnitellaan ja järjestetään varhaiskasvatuksen opettajan, varhaiskasvatuksen erityisopettajan, muun henkilöstön sekä huoltajien kanssa yhteistyössä.
- Tukitoimien riittävyttä arvioidaan säännöllisesti yhdessä tiimin ja varhaiskasvatuksen erityisopettajan kanssa.

Perusopetuksessa

Yleinen tuki on ensimmäinen keino vastata oppilaan tuen tarpeeseen. Tämä tarkoittaa yleensä yksittäisiä pedagogisia ratkaisuja sekä ohjaus- ja tukitoimia, joilla tilanteeseen vaikutetaan mahdollisimman varhaisessa vaiheessa osana koulun arkea. Yleistä tukea annetaan heti tuen tarpeen ilmetessä, eikä tuen aloittaminen edellytä erityisiä tutkimuksia tai päätöksiä. Yleisessä käytössä ovat kaikenlaiset tukitoimet, joita luokanopettaja tai aineenopettaja kykenee tarvittaessa järjestämään. Eriyttäminen voi olla istumapaikan huomioimista, opetuksen rytmittämistä, kotitehtävien teettämistä valikoidusti, läksykerhon pitämistä ja niin edelleen.

Luokanopettaja / luokanvalvoja:

- Lukuvuoden alkaessa luokanopettaja selvittää Wilmasta, kenellä oppilaista on jo olemassa olevia merkintöjä tukitoimista, tuen asiakirjoja ja tuen päätöksiä. Luokanvalvoja tiedottaa aineenopettajille oman valvontaryhmänsä tuen tarpeista jaksojen/opettajien vaihtuessa.
- Tutustuu oppilaita koskeviin testi- ja arviointitietoihin ja selvittää laajamittaisesti ja objektiivisesti omien havaintojensa perusteella oppilaiden tuen tarpeita.
- Toimii koordinaattorina (koti, koulu, muu taho) ja on mahdollisimman varhain yhteydessä kotiin tekemistään havainnoista.
- Konsultoi erityisopettajaa ja kirjoittaa tarvittaessa **pedagogisen arvion** yhteistyössä erityisopettajan kanssa.
- Kun huoli oppimisen ja koulunkäynnin tuen riittäväydestä herää, tekee aloitteen asian viemisestä pedagogiseen tiimiin.
- Pedagogiseen arviointiin perustuen huoli käsitellään pedagogisessa tiimissä, joka tekee tarvittaessa päätöksen tehostettuun tukeen siirtämisestä.
- Jos lapsen tilanteesta herää muuta kuin pedagogista huolta, luokanopettaja (tai se, kenellä huoli herää) on velvollinen kokoamaan yksilökohtaisen monialaisen asiantuntijaryhmän, joka ryhtyy pohtimaan tarvittavia tukimuotoja ja niiden järjestämistä. Kirjaukset tehdään monialaisen oppilashuollon asiantuntijaryhmän kokousmuistioon, joka lähetetään arkistoitavaksi opetuspäällikölle.

Aineenopettaja:

- Velvollinen selvittämään kenellä opetettavista oppilaista on erityisen tuen päätös ja ketkä tehostetussa tuessa (lukuvuoden alkaessa).
- Kun huoli havaitaan, kohtaa oppilaan kahden kesken. Miksi opiskelu ei suju? Mistä ongelmat johtuvat? Mitä oppitunnilla voitaisiin tehdä, jotta oppiminen helpottuisi?
- Osallistuu pedagogisen arvion laatimiseen oman aineensa osalta.

Tehostettu tuki

Varhaiskasvatuksessa ja esiopetuksessa

Varhaiskasvatuksessa ja esiopetuksessa lapselle on annettava tukea yksilöllisesti ja yhteisöllisesti suunniteltuna tehostettuna tukena, kun yleinen tuki ei riitä. Tuki on intensiteetiltään voimakkaampaa ja yksilöllisempää kuin yleinen tuki. Tuki muodostuu säännöllisistä ja samanaikaisesti toteutettavista useista tuen muodoista ja se aloitetaan heti tuen tarpeen ilmettyä. Lapsen tukea tehostetaan tuen suunnittelulla ja toteuttamistapojen lisäämisellä tai niitä vahvistamalla.

Toimintamalli:

- Kun yleisen tuen tukitoimet eivät enää ole riittäviä, varhaiskasvatuksen henkilökunta ottaa asian puheeksi lapsen huoltajien ja varhaiskasvatuksen erityisopettajan (VEO) kanssa.
- Lapsen varhaiskasvatussuunnitelmaan tai esiopetussuunnitelmaan kirjataan, mitä tukea lapsi on saanut yleisen tuen vaiheessa ja millaisin tukijärjestelyin (pedagogisin, rakenteellisin tai hoidollisin) lasta tulisi tukea jatkossa.
- Tuen tarpeen arvioinnista, tehostetun tuen suunnittelusta sekä suunnitelman kirjaamisesta vastaa varhaiskasvatuksen opettaja yhteistyössä varhaiskasvatuksen erityisopettajan kanssa. Huoltajia kuullaan ja he osallistuvat mahdollisuuksien mukaan tuen suunnitteluun, toteuttamiseen ja arviointiin.
- Orimattilassa tehostetun tuen antamisesta ja muuttamisesta varhaiskasvatusjohtaja tekee hallintopäätöksen VEO-tiimin esityksen pohjalta. Varhaiskasvatusjohtaja antaa tiedon päätöksestä lapsen huoltajille, VEO-tiimille ja lapsen varhaiskasvatusyksikön henkilökunnalle. Jos lapsi osallistuu vain maksuttomaan esiopetukseen (4h/päivä), hallintopäätöstä ei tehdä, vaan päätöksen tehostettuun tukeen siirtämisestä tekee VEO-tiimi.
- Lapsen tuen tarvetta, sekä tuen riittävyttä ja toteutumista arvioidaan tarpeen mukaan, mutta kuitenkin vähintään kerran vuodessa.
- Lapsen tehostetun tuen tarve arvioidaan uudestaan viimeistään lapsen esiopetusvuotta edeltävän kevään aikana. Arvioinnin perusteella päätetään tuen jatkamisesta tai lapsen siirtämisestä yleisen tuen piiriin. Tehostettu tuki jatkuu automaattisesti lapsen siirtyessä esiopetukseen.
- Esiopetusvuonna ennen kouluun siirtymistä lapsen tuen tarvetta arvioidaan. Jos lapsi on esiopetusvuoden päättyessä tehostetun tuen piirissä, tuki jatkuu myös perusopetuksen alkessa.

Perusopetuksessa

Tehostettu tuki on oppilaan oppimisen ja koulunkäynnin jatkuvampaa, voimakkaampaa ja yksilöllisempää tukemista. Oppilas tarvitsee useampaa tuen muotoa säännöllisesti. Tehostetun tuen aloittaminen, järjestäminen ja tarvittaessa palaaminen takaisin yleisen tuen piiriin käsitellään pedagogisessa tiimissä pedagogiseen arvioon perustuen yhteistyössä oppilashuollon ammattihenkilöiden kanssa. Tehostettua tukea annetaan oppilaalle laadittavan oppimissuunnitelman mukaisesti. Yhteistyö ja suunnitelmallisuus ovat tehostetun tuen toteutumisen edellytyksiä.

Luokanopettaja / luokanvalvoja:

- Laatii **oppimissuunnitelman** yhteistyössä erityisopettajan ja aineenopettajien kanssa. Oppimissuunnitelmaan kirjataan käytettävät tukitoimet.
- Järjestää huoltajatapaamisen, jossa oppimissuunnitelmaan täydennetään oppilaan ja huoltajien osuudet.
- Seuraa tuen vaikuttavuutta. Onko edistystä tapahtunut tuettavilla osa-alueilla, esimerkiksi 1) oppimisessa, 2) työskentelytaidoissa, 3) käyttäytymisessä, 4) psyykkisessä ja 5) sosiaalisessa hyvinvoinnissa.
- Tarvittaessa oppilaalle asetetaan erityiset painoalueet oppiaineisiin.
- **Jos tehostettu tuki ei riitä**, kerää aineiston **pedagogista selvitystä** varten ja laatii sen yhteistyössä erityisopettajan, aineenopettajien ja tarvittavien oppilashuollon ammattihenkilöiden kanssa.
- Asia käsitellään moniammatillisesti koulun pedagogisessa tiimissä ja mietitään mitä mahdollisia lausuntoja (lääkäri, psykologi, kuraattori) tarvitaan tukipäätöstä varten.
- Pedagogisella selvityksellä haetaan erityisen tuen päätöstä. Erityisen tuen päätöksen tekee pedagogisen selvityksen ja mahdollisten asiantuntijalausuntojen perusteella opetuspäällikkö.

Aineenopettaja:

- Osallistuu oppimissuunnitelman laatimiseen oman aineensa osalta.
- On veloitettu antamaan tehostettua tukea oppimissuunnitelman pohjalta.
- Seuraa tuen vaikuttavuutta. Onko edistystä tapahtunut tuettavilla osa-alueilla, esimerkiksi 1) oppimisessa, 2) työskentelytaidoissa, 3) käyttäytymisessä, 4) psyykkisessä ja 5) sosiaalisessa hyvinvoinnissa.
- Osallistuu pedagogisen selvityksen laatimiseen oman aineensa osalta.

Erityinen tuki

Varhaiskasvatuksessa ja esiopetuksessa

Varhaiskasvatuksessa ja esiopetuksessa lapselle on annettava tukea yksilöllisesti suunniteltuna erityisenä tukena, kun tehostettu tuki ei riitä. Erityistä tukea voidaan antaa vammasta, sairaudesta, kehityksen viivästyisestä tai muusta, merkittävästi toimintakykyä alentavasta lapsen oppimisen ja kehityksen tuen tarpeesta johtuen. Erityinen tuki on vahvin varhaiskasvatuksessa ja esiopetuksessa annettavan tuen taso ja tuen suunnittelussa voidaan hyödyntää mahdollisia asiantuntijalausuntoja tai erityistyöntekijöitä. Lapsen tuen tarpeen vaatiessa tuki voidaan aloittaa suoraan erityisen tuen tasolla. Lapsella on oikeus saada erityistä tukea heti tuen tarpeen ilmetessä. Erityinen tuki muodostuu useista tuen muodoista ja tukipalveluista, ja on jatkuvaa ja kokoaikaista.

Erityisen tuen prosessi varhaiskasvatuksessa

- Erityisessä tuessa olevan lapsen varhaiskasvatussuunnitelmaan kirjataan tuen muodot, joita arvioidaan vähintään kerran vuodessa. Arvioinnin perusteella päätetään tuen jatkamisesta tai lapsen tuen tarpeen muuttumisesta.
- Tuen tarpeen arvioinnista, erityisen tuen suunnittelusta sekä suunnitelman kirjaamisesta vastaa varhaiskasvatuksen opettaja yhteistyössä varhaiskasvatuksen erityisopettajan kanssa. Huoltajia kuullaan ja he osallistuvat mahdollisuuksien mukaan tuen suunnitteluun, toteuttamiseen ja arviointiin.
- Orimattilassa varhaiskasvatusjohtaja tekee hallintopäätöksen erityisen tuen antamisesta VEO-tiimin esityksen pohjalta. Varhaiskasvatusjohtaja antaa tiedon päätöksestä lapsen huoltajille, VEO-tiimille ja lapsen varhaiskasvatustyksikön henkilökunnalle.
- Lapsen erityisen tuen tarve arvioidaan uudestaan viimeistään lapsen esiopetusvuotta edeltävän kevään aikana. Arvioinnin perusteella päätetään tuen jatkamisesta tai lapsen siirtämisestä tehostetun tuen piiriin. Erityinen tuki jatkuu automaattisesti lapsen siirtyessä esiopetukseen.

Erityinen tuen prosessi esiopetuksessa

- Esiopetuksessa olevalle lapselle laaditaan pedagoginen selvitys, mikäli tehostettu tuki ei ole riittävää. Pedagogisessa selvityksessä kuvataan lapsen saama tehostettu tuki ja arvio sen vaikutuksista.
- Pedagogisen selvityksen laatii varhaiskasvatuksen opettaja yhteistyössä varhaiskasvatuksen erityisopettajan kanssa. Pedagogisen selvityksen laadinnassa hyödynnetään mahdollisia asiantuntijalausuntoja ja erityistyöntekijöitä. Huoltajia kuullaan ja he osallistuvat mahdollisuuksien mukaan tuen suunnitteluun, toteuttamiseen ja arviointiin.
- Opetuspäällikkö tekee erityisen tuen antamisesta viranhaltijapäätöksen, joka kattaa esiopetuksen lisäksi täydentävän varhaiskasvatuksen.
- opetuspäällikkö antaa tiedon päätöksestä lapsen huoltajille, VEO-tiimille ja lapsen varhaiskasvatustyksikön henkilökunnalle. Erityisen tuen piirissä olevalle lapselle laaditaan lapsen esiopetussuunnitelman liitteeksi henkilökohtainen opetuksen järjestämistä koskeva suunnitelma (HOJKS), jota päivitetään ja arvioidaan tarvittaessa, vähintään kerran vuodessa.
- Esiopetusvuonna ennen kouluun siirtymistä lapsen tuen tarvetta arvioidaan. Jos lapsi on esiopetusvuoden päättyessä erityisen tuen piirissä, tuki jatkuu myös perusopetuksen alkaessa.

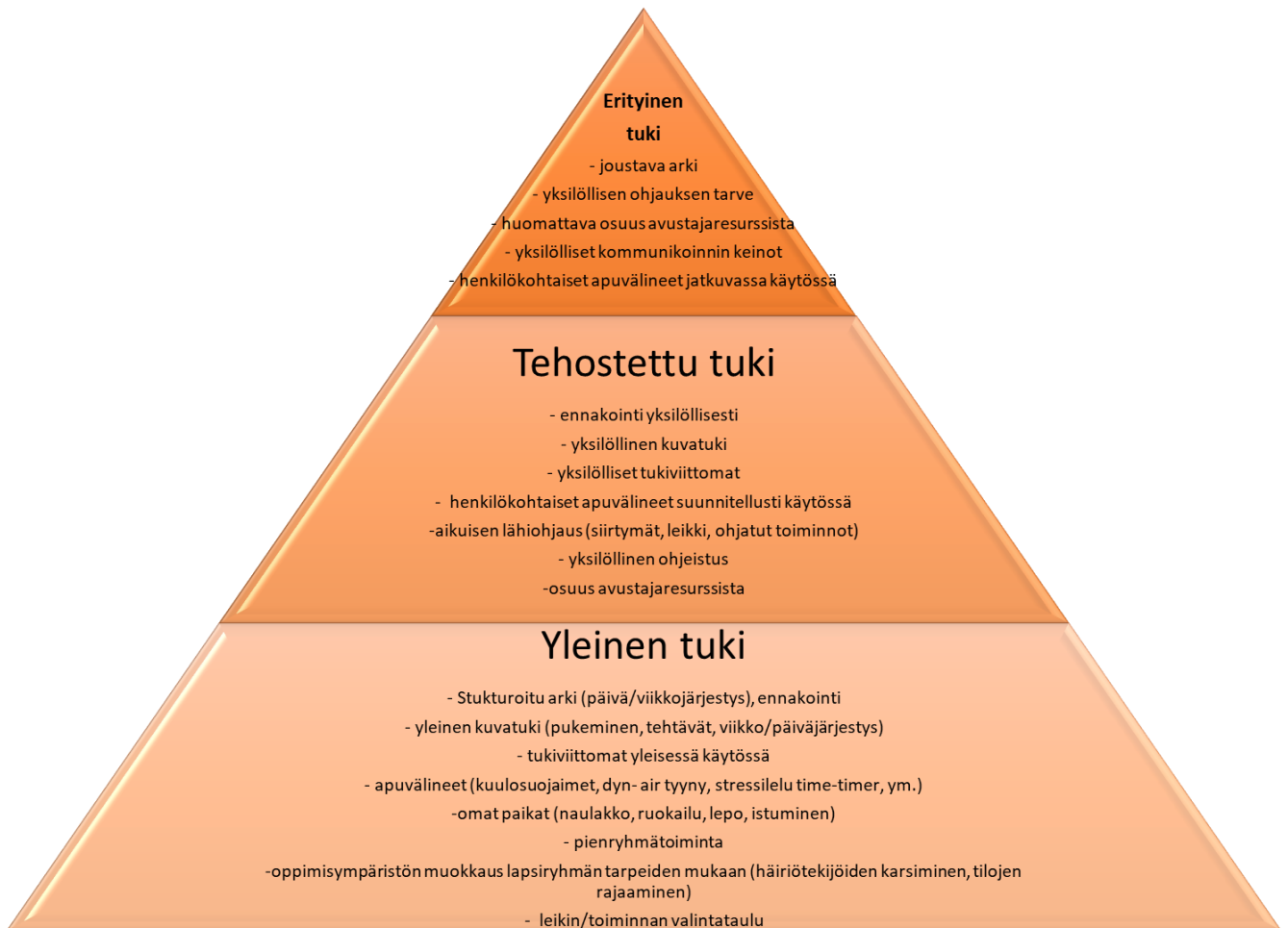

Kuvio 2: tuen tasot ja keinot varhaiskasvatuksessa ja esiopetuksessa

Perusopetuksessa

Jos oppilaalle annettu tehostettu tuki ei riitä auttamaan oppilasta selviytymään koulutyöstä, tehdään hänelle pedagogiseen selvitykseen perustuva erityistä tukea koskeva hallintopäätös. Hallintopäätöksen tekee opetuspäällikkö. Oppilaalle laaditaan henkilökohtainen opetuksen järjestämistä koskeva suunnitelma (HOJKS), josta on käytävä ilmi erityistä tukea koskevan päätöksen mukaisen opetuksen ja muun tuen antaminen. Erityinen tuki muodostuu erityisopetuksesta ja muusta oppilaan tarvitsemasta, perusopetuslain mukaan annettavasta tuesta. Erityisopetus ja oppilaan saama muu tuki muodostavat järjestelmällisen kokonaisuuden. Huoltajan tuki, moniammatillinen yhteistyö ja yksilöllinen ohjaus ovat tärkeitä.

Erityisen tuen päätös edellyttää, että oppilas on ollut tehostetun tuen piirissä **vähintään lukukauden ajan**. Jos kyseessä on lyhyempi aika, tarvitaan asiantuntijalausunto (esim. kuraattori tai psykologi) tai ulkopuolisen tahon (lääkäri, sosiaalityöntekijä jne.) näkemys asiasta. Tuki toteutetaan: 1) erityisluokalla, 2) integroituna yleisopetuksen luokassa tai 3) sairaalakoulussa (hoitava taho hakee oppilaalle sairaalakoulupaikkaa).

Luokanopettaja / luokanvalvoja:

- Laatii HOJKS-asiakirjan yhteistyössä oppilaan, hänen huoltajansa, aineenopettajien ja erityisopettajan kanssa.
- Oppiaineet, joissa ei saavuteta yleisopetuksen tavoitteita hyväksytysti painoalueittain opiskelusta huolimatta, voidaan yksilöllistää.
- HOJKS on laadittava / päivitettävä viipymättä, uuden lukuvuoden alkaessa viimeistään kahden kuukauden kuluessa eli käytännössä lokakuun loppuun mennessä.
- Seuraa tuen vaikuttavuutta. Onko edistystä tapahtunut tuettavilla osa-alueilla, esimerkiksi 1) oppimisessa, 2) työskentelytaidoissa, 3) käyttäytymisessä, 4) psyykkisessä ja 5) sosiaalisessa hyvinvoinnissa.

Aineenopettaja:

- Velvollinen huomioimaan erityisoppilas opetuksessaan ja arvioinnissaan HOJKS:ssa kuvatulla tavalla.
- Osallistuu HOJKS:n laatimiseen oppiaineensa osalta.
- Seuraa tuen vaikuttavuutta. Onko edistystä tapahtunut tuettavilla osa-alueilla, esimerkiksi 1) oppimisessa, 2) työskentelytaidoissa, 3) käyttäytymisessä, 4) psyykkisessä ja 5) sosiaalisessa hyvinvoinnissa.

Varhaiskasvatus, perusopetus ja toinen aste vuonna 2023

Varhaiskasvatussyksiköt

Varhaiskasvatuksen ja esiopetuksen palveluverkko koostuu useasta päiväkodista ja koulujen yhteydessä olevista esiopetusryhmistä. Inklusioperiaatteen mukaisesti lapset pyritään sijoittamaan lähipäiväkotiin. Poikkeuksena on Peltolan päiväkotit, jossa on yksi pienennetty ryhmä, vahvimmin tukea tarvitseville lapsille. Pienennetyssä ryhmässä työskentelee varhaiskasvatuksen erityisopettaja. Muuten tukea annetaan kolmitasoisien tuen keinoin rakenteellisilla, pedagogisilla ja hoidollisilla tuen muodoilla. Esiopetuksessa lapsen päivä on eheä kokonaisuus, sillä esiopetus ja sitä täydentävä varhaiskasvatus järjestetään aina samassa tilassa.

Orimattilan päiväkodit ja esiopetuksen yksiköt:

- Myllylän päiväkotit ja esiopetus n. 75 lasta (keskusta)
- Myllylän koulun esiopetusryhmä n. 21 lasta (keskusta)
- Länsi-Orimattilan päiväkotit n. 50 lasta (läntinen)
- Pennalan päiväkotit ja esiopetus, n. 75 lasta (pohjoinen)
- Virenojan koulun esiopetus, n. 14 lasta (pohjoinen)
- Vuorenmäen päiväkotit ja esiopetus, n. 35 lasta (itäinen)
- Kuivanto, Hepokatin päiväkotit ja esiopetus n. 30 lasta (itäinen)
- Peltolan päiväkotit ja esiopetus, n. 50 lasta (keskusta)
- Koivikon päiväkodin väistötilat, n. 40 lasta (keskusta)
- Lilliputin päiväkotit, n. 54 lasta (keskusta)
- Lintulan vuoropäiväkotit, n. 75 lasta (keskusta)
- Jokivarren koulun esiopetus, n. 21 lasta (keskusta)
- Perhepäivähoitajat n. 48 lasta
- Avoin varhaiskasvatus, Kimppa n. 18 lasta
- Palvelusetelipäiväkodit n. 140 (Orimattilassa 4 yksikköä, Lahdessa 8 yksikköä)
- Yksityinen perhepäivähoito n. 12 lasta
- Folkhälsan varhaiskasvatus n. 3 lasta

Kaksivuotinen esiopetuskokeilu

Orimattila on valittu mukaan Opetus- ja kulttuuriministeriön kaksivuotisen esiopetuksen kokeiluun vuosina 2021-2024. Kokeilun myötä satunnaisotannan perusteella valitut viisivuotiaat kuuluvat perusopetuksen opetussuunnitelman alaisuuteen ja heille kuuluvat samat oppimisen tuen prosessit, oppilashuollon palvelut, kuljetukset ja varhaiskasvatuksen asiakasmaksuhojennukset kuin vuotta vanhemmillekin esiopetuksen oppilaille. Nämä lapset käyvät esiopetusta kaksi vuotta. Kokeilu toteutuu Vuorenmäen koulun esiopetusryhmässä.

Peruskoulut ja lukio

Lukuvuonna 2022–2023 Orimattilan kouluverkko muodostuu useasta alakoulusta, joista jatketaan joko yläkouluun tai yhtenäiskouluun, jota lapsi käy koko perusopetuksen ajan. Oppilaita on kouluissa v. 2023 1780, joista n. 1150 alakoululuokilla, ja n. 650 yläkoululuokilla. Oppilasennusteet osoittavat

selvää laskua oppilasmääriin seuraavan viiden vuoden aikana. Kaupungissa on 15 erityisluokkaa oppilaille, joiden tuen tarpeet ovat sellaisia, että opetus on tarkoituksenmukaisinta järjestää luokkamutoisena erityisopetuksena. Näistä luokista kolmella opetus järjestetään toiminta-alueittain (TAO) oppilaille, jotka vammaisuutensa vuoksi eivät kykene opiskelemaan oppiaineittain.

Perusopetuksen ja toisen asteen yksiköt vuonna 2023

- Myllylän koulu 260 oppilasta, 3 erityisluokkaa, keskusta
- Tönnön koulu 122 oppilasta, keskusta
- Järvikunnan koulu 55 oppilasta, läntinen kyläkoulu
- Luhtikylän koulu 38 oppilasta, läntinen kyläkoulu
- Pennalan koulu 125 oppilasta, pohjoinen kyläkoulu
- Virenojan koulu 119 oppilasta, pohjoinen kyläkoulu
- Vuorenmäen koulu 63 oppilasta, itäinen kyläkoulu
- Kuivannon koulu 41 oppilasta, itäinen kyläkoulu

Yllä mainittujen alakoulujen oppilaat siirtyvät Orimattilan yhteiskouluun vuosiluokille 7-9.

- Orimattilan yhteiskoulu, vuosiluokat 7-9, 454 oppilasta ja 3 erityisluokkaa, yläkoulu, keskusta.
- Jokivarren koulu, vuosiluokat 1-9, 523 oppilasta, 9 erityisluokkaa, joista 3 TAO-luokkaa, yhtenäiskoulu, keskusta.

Jokivarren koulun oppilaat käyvät Jokivarren koulussa koko koulupolkunsa vuosiluokilla 1-9.

- Erkko-lukio, II-aste, 180 oppilasta.

Osa-aikainen erityisopetus, luokkamutoinen erityisopetus ja koulunkäynnin ohjaaminen

Osa-aikaista erityisopetusta antavat pääasiassa laaja-alaiset erityisopettajat ja jonkin verran myös erityisluokanopettajat. Lukuvuonna 2022–2023 osa-aikaisen erityisopetuksen resurssi on 233 vuosi- ja viikkotuntia eli kymmenen opettajan työtunnit. Tunneista 146 on suunnattu alakouluun ja 87 yläkouluun. Kolmea suurinta keskustan koulua lukuun ottamatta kouluilla on käytössään vähemmän kuin yhden opettajan viikkotunnit osa-aikaiseen erityisopetukseen.

Erytisluokkia on kolmella keskustan koululla; Myllylän ja Jokivarren kouluilla sekä Orimattilan yhteiskoulussa. Myllylän ja Jokivarren koulujen luokkien 1–6 kolme erityisluokkaa (1–2E, 3–4E ja 5–6E) ovat yhdysluokkia, joissa annetaan oppilaiden yksilöllisten tarpeiden mukaisesti suunniteltua ja erityistarpeisiin suunnattua erityisopetusta. Vuosiluokilla 7–9 Orimattilassa erityisluokat ovat luokka-asteittaisia. Yläkoulussa oppilaspaikkoja on kaupunkikohtaisesti kaksikymmentä luokka-asteellaan.

Lisäksi kolme luokkaa Jokivarren koululla tarjoaa opetusta toiminta-alueittain vammaisille lapsille esiopetuksesta perusopetuksen loppuun saakka.

Erytysluokanopettajan apuna jokaisessa erityisluokassa on koulunkäynninohjaaja. Koulunkäynninohjaajia on lisäksi kaikilla kouluilla, jotta oppilaat saavat tarvitsemansa tuen. Resurssi henkilötyövuosina viimeisiltä neljältä lukuvuodelta on esitetty taulukossa 1. Suurin osa henkilötyövuosista on osa-aikaisia. Kokoaikaisia tehtäviä on vain kouluilla, joilla ohjaajien tehtäviin kuuluu myös joko kehitysvammaisten lasten hoitoa tai pienten koululaisten IP-toiminnan ohjaamista. Erytysluokissa on pääsääntöisesti aina koulunkäynninohjaajia, TAO-luokissa useampia. Muuten ohjaajia on alakoulu- ja vuorokoulu-ikäisten tukemiseen keskimäärin yksi avustaja kahta tai kolmea luokkaa kohden, yläkoulu-ikäisten tukemiseen ohjaajia on vähemmän, yksi ohjaaja 60 - 80 oppilasta kohden.

Taulukko 1.

Koulunkäynninohjaajien määrä Orimattilassa perusasteen kouluissa

Koulunkäynninohjaajat lv. 2023-2024

Koulu	2023-2024	2023-2024	2022-2023	2021-2022	2021-2022	2020-2021	2019-2020
	Opetuspalveluiden esitys	Koulun esitys	opetuspalveluiden esitys	Lukuvuoden päättyessä	Päätös	päätös	päätös
Jokivarsi	21	22	21	22	22	23	24
Järviskunta	2	2,5	2	2	1,7	3	2
Kuivanto	1	2	1	1	1	2	2
Luhtikylä	1	1,3	1	1,3	1,3	1	1
Myllylä	8	10	9	7	7	7	7
Pennala	3	3	3	3	3	2,5	3
OYK	6	7	5	5	5	5	5
Tönnö	3	4	4	4	3	2	3
Virenoja	3	3	2	2	2	2,5	2
Vuorenmäki	3	3	3	2,7	2	3	3
Yht.	51	57,8	51	50	48	51	52

Jokivarren kouluun ja yhteiskouluun palkataan valmistavan opetuksen kieliohjaajia tarpeen mukaisesti. Valmistavaan opetukseen tehty talousarvioon palkkavarauksena (VOK).

OKM:n erityisavustuksella (tasa-arvoraha) palkataan lisäksi 5,5 koulunkäynninohjaajaa määrääjäksi 7.8. 2023- 1.6.2024

Jokivarren koulu	1	30 h
Järviskunnan koulu	0,5	15 h
Kuivannon/Vuorenmäen koulu	1	30 h
Myllylä koulu	1	30 h
Orimattilan yhteiskoulu	1	30 h
Tönnön koulu	1	30 h

Väestötilanne ja oppilasennuste

Orimattilan asukasluku on tällä hetkellä noin 16 000. Vuonna 2020 kunnan väestö väheni 119 henkilöllä (-0,75%). Syinä tähän olivat syntyneiden ja kuolleiden välisen negatiivisen erotuksen kasvamisen sekä negatiivinen muuttotase. Orimattilan muuttotappio lähes kaksinkertaistui viiden edeltävän vuoden keskiarvoon verrattuna. Orimattilan muuttotase heikkeni kaikissa ikäryhmissä lukuun ottamatta 35-44 vuotiaita, ja alueellisesti merkittävintä heikennys oli Lahden (-97) ja Hollolan (-15) suuntiin. Sitä vastoin muuttotase kohentui koronavuoden aikana suhteessa Porvoon (+34) ja Helsingin seutuihin (+76), mikä oli noin kaksi kertaa enemmän kuin vuosina 2015-2019 keskimäärin.

Orimattilan väestö supistui -460 asukkaalla vuosina 2010-2020 eli keskimäärin -0,26 % vuodessa. Orimattila on saanut väestönlisäystä nettomaahanmuutosta koko tarkastelujakson ajan, mutta luonnollinen väestönlisäys on ollut negatiivista. Kieliryhmittäin väestön supistuminen perustuu suomenkielisen väestön vähenemiseen. Sen sijaan ruotsinkielisten ja vieraskielisten määrä on kasvanut 2010 luvulla. Orimattilan väestön väheneminen johtuu siis syntyvyyden laskusta suhteessa kuolleisuuteen ja muuttotappiosta maan sisäisessä muuttoliikkeessä.

Kunnan väkiluvun väheneminen ei voi olla heijastumatta myöskään koulujen oppilasmääriin. Perusteella opiskelee tällä hetkellä n. 1750 oppilasta ja Erkko-lukiassa noin 180 opiskelijaa. Tulevien 1.-luokkalaisten määrä (lv 2023-2024) on 176 ja oppilasennusteen mukaan määrä vähenee tulevina vuosina n. 10 oppilasta vuosittain edelleen niin, että lukuvuonna 2027-2028 Orimattilassa aloittaa koulutiensä enää noin 120 ekaluokkalaista. Perusopetuksen oppilasmäärän ennustetaan laskevan kokonaisuudessaan nykyisestä noin kolmella sadalla lukuvuoden 2027-2028 alkuun mennessä. Lukion opiskelijamäärä näyttäisi sitä vastoin pysyvän ennallaan tarkastelujaksolla.

Suunnitelman tavoitteet ja tarkoitus

Suunnitelman lähtökohtana v. 2019 oli kartoittaa oppimisen ja koulunkäynnin tuen nykytila, vahvuudet ja kehittämistarpeet ja sen perusteella hahmotella tuen järjestämisen tavat tulevaisuudessa, suunnitella niihin tähtäävät kehittämistoimet ja tukea niiden toimeenpanoa. Suunnitelman laatimisessa on hyödynnetty henkilöstön kokemuksia ja osaamista monipuolisesti.

Suunnitelman ja siihen perustuvan kehittämisen keskeisimmät tavoitteet ovat:

1. Jokainen lapsi saa tarvitsemansa tuen.
2. Jokainen ammattilainen osaa ja haluaa antaa tukea.
3. Lapsi voi olla lähiyksikössä ja -koulussa mahdollisimman aina.

Lukuvuoden 2019–2020 aikana selvitettiin henkilöstöpajoissa, mikä sillä hetkellä toimii ja mikä vaatii kehittämistä. Seuraavissa kappaleissa esitetään selvityksen tulokset tiivistetysti tavoitteittain.

Jokainen lapsi saa tarvitsemansa tuen

Henkilöstön kokemuksen mukaan Orimattilassa on sovitut ja toimivat käytännöt tuen tarpeen kartoituksista esi- ja perusopetuksessa. Opetusryhmien koko on pääsääntöisesti sopiva ja henkilöstöresurssi riittävä, tukiopetukseen on varattu riittävä tuntiresurssi. Luokkamuotoinen erityisopetus on järjestetty hyvin.

Kehittämistarpeita koettiin haastavasti käyttäytyvien ja psyykkisesti oireilevien lasten tuen järjestämisessä. Niihin kaivattiin toimintamalleja ja tukea haasteellisten ryhmien työskentelyyn.

Jokainen ammattilainen osaa antaa ja sitoutuu antamaan tukea

Henkilöstön kokemuksen mukaan varhaiskasvatuksen ja perusopetuksen henkilöstö haluaa kehittää työtään ja kehittyä ammattilaisina.

Laaja-alaisen erityisopetuksen kohdentamista ja koordinoitua toivottiin kehitettävän ja varhaiskasvatukseen kaivattiin lisää erityisopettajia.

Täydennyskoulutuksen ja henkilökunnan yhteissuunnitteluajan kohdentamista toivottiin pohdittavan tarkemmin, jotta se kohdistuisi todellisiin tarpeisiin. Opetussuunnitelmien tavoitteiden laajassa ja syvässä sisäistämisessä nähtiin kehitettävää.

Lapsi voi olla lähiyksikössä ja koulussa mahdollisimman aina

Henkilöstön kokemuksen mukaan Orimattilassa jo nyt valtaosa tukea tarvitsevista lapsista saavat varhaiskasvatusta ja perusopetusta omassa lähiyksikössään.

Jotta tavoite toteutuisi entistä paremmin, tulee kehittää erityisen tuen rakenteita esiopetuksessa, kaksisuuntaisen integraation rakenteita yksiköissä, joissa on erityisluokkia ja luokkamuotoisen erityisopetuksen rakennetta.

Nivelvaiheissa on sovitut käytännöt, joita tulee kuitenkin jatkuvasti kehittää, jotta lasten siirtyminen esiopetuksesta perusopetukseen, alkuopetusvaiheesta kolmannelle luokalle, alakoulusta yläkouluun ja perusopetuksesta toiselle asteelle sujuvat mahdollisimman hyvin ja ilman tukitoimien katkeamista.

Edellä valittujen tavoitteiden toimenpiteiksi on suunnitelmavaiheessa (2020-2021) valittu seuraavat painopisteet tuleville lukuvuosille:

- Lukuvuoden 2020–2021 alusta alkaen laaja-alaisten erityisopettajien työtä koordinoimaan ja kehittämään on nimetty ohjaava erityisopettaja (ns. laajis-tutor), jolle on varattu työhön viikoittaista työaika huojentamalla kaksi opetustuntia.
- Jatketaan mallien laadintaa pedagogisiin asiakirjoihin ja tiedonsiirtoon nivelvaiheissa opetuspäällikön ja ohjaavan erityisopettajan johdolla.
- Opetuspäällikön johdolla arvioidaan ja kehitetään kuraattoriресurssia ja kuraattorin roolia sekä selkiytetään psykologin roolia kolmiportaisen tuen prosessissa, työ on aloitettu lukuvuonna 2020–2021. Toimintatavoista tiedotetaan kouluja ja varhaiskasvatussyksiköitä työn edetessä.
- Lukuvuoden 2020–2021 aikana on kartoitettu käytössä olevia yhteisön ja yksilön hyvinvointiin tähtääviä ohjelmia ja toimintamalleja. Ne on koottu liitteeseen 1. Jatkossa arvioidaan niiden toimivuutta ja käyttöä opetuspäällikön johdolla. Samoin suunnitellaan haastavasti käyttäytyvien ja psyykkisesti oireilevien lasten tueksi käytettävä ohjelma tai toimintapa ja suunnataan koulutusta siihen järjestelmällisesti.
- Henkilöstön koulutusta suunniteltaessa painotetaan oppimisen ja koulunkäynnin tuen osaamisen vahvistamista ja kehitetään organisaation sisäisiä ja ulkopuolisia konsultaatiomahdollisuuksia hyödyntäen myös seudullisia hankkeita.
- Järjestetään yksiköiden johtajille koulutusta kolmiportaisen tuen prosessista, oppimisen, osaamisen ja työskentelyn arvioinnista, oppilaan tuen tarpeen arvioinnista, painoalueiden hyödyntämisestä ja yksilöllistämisestä.
- Kehitetään yhdessä keinoja koulupudokkaiden tukemiseksi ja koulutetaan rehtoreita siihen ja uuteen oppivelvollisuuslakiin liittyvissä hallinnollisissa tehtävissä. Yksiköissä kehitetään kaksisuuntaisen integraation rakenteita ja joustavia opetusjärjestelyitä sekä kannustetaan yhteisopettajuuteen.
- Tutkitaan mahdollisuuksia palveluverkkotyön myötä edistää joustavaa ”alkupolkua” esi- ja alkuopetukseen (esiopetus – 2. luokka) ja esiopetuksen sijoittumista koulujen yhteyteen.
- Kehitetään erityisluokkarakennetta oppilaan yhtenäistä koulupolkua paremmin tukevaksi.

Koordinoiva erityisopettaja

Erytisopetuksen kehittämisestä ja koordinoinnista vastaa koordinoiva erityisopettaja. Lukuvuoden 2023-2024 alusta lähtien koordinoivan erityisopettajan tehtäväkuva on päivitetty laajemmaksi oppimisen tuen suunnitelman alkuvaiheessa perustetun laaja-alaisten erityisopettajien tutorin tehtäväkuvasta. Tehtävän hoitamiseksi luetaan opetusvelvollisuuteen kaksi tuntia.

Tehtävän sisältö:

Ohjaus ja konsultaatio

- o ohjaa opetuksen ja tuen järjestämisen suunnittelussa yhteistyössä opetuspäällikön kanssa

Laaja-alainen erityisopetus

- o laaja-alaisten erityisopettajien konsultointi
- o kierros yksiköissä opetuspäällikön kanssa syyslukukaudella
- o jatkuva konsultointi tarpeen mukaan
- o yhteis- ja samanaikaisopettajuuteen tukeminen laaja-alaisessa erityisopetuksessa
- o kokonaisvaltaisuus kaikilla tuen tasoilla
- o ohjaa käyttämään monipuolisia ja joustavia työtapoja ja työkaluja ratkaisujen hakemisessa

Luokkamuotoinen erityisopetus

- o alakoulujen välisen luokkamuotoisen erityisopetuksen yhteistyön kehittäminen rakennemuutoksen jäljiltä
- o kierros Myllylän ja Jokivarren koulun erityisluokissa opetuspäällikön kanssa
- o ohjaa käyttämään monipuolisia ja joustavia työtapoja ja työkaluja ratkaisujen hakemisessa

Ohjeistukset ja materiaalit

- o erityisopetuksen vuosikellon rakentaminen yhteistyössä erityisopettajien kanssa
- o testit, pedagogiset asiakirjat, lukuvuoden aikataulut
- o uusien materiaalien käyttöönotto
- o eriyttäminen

Työnohjauksellinen ote

- o erityisopettajien tapaamisten järjestäminen
- o työhyvinvointi ja työn tukeminen
- o verkostoituminen muiden erityisopettajien kanssa

Erytisopetuksen kehittäminen

- o osallistuu erityisopetuksen asiantuntijana kunnallisia erityisopetukseen liittyviä linjauksia määriteltäessä
- o erityisopetuspalvelujen sekä tukeen liittyvän toimintakulttuurin ja ympäristön kehittäminen
- o yhdyshenkilö mahdollisissa erityisopetukseen liittyvissä hankkeissa ja täydennyskoulutustarjonnan tiedottamisessa ja välittämisestä

Osa-aikaisen erityisopetuksen kehittäminen

Osa-aikaista erityisopetusta annetaan joustavin järjestelyin. Erityisopetus niveltyy oppilaan saamaan muuhun opetukseen. Osa-aikaista erityisopetusta annetaan kolmiportaisen tuen kaikissa vaiheissa. Opetus on suunnitelmallista, tavoitteellista, joustavaa ja oppilaan tarpeet huomioivaa. Oppilasta tuetaan kokonaisvaltaisesti. Osa-aikaista erityisopetusta antaa yleensä laaja-alainen erityisopettaja.

Osa-aikaisen erityisopetuksen tarkoituksena on tukea, ohjata ja opettaa niitä oppilaita, joilla on oppimisvaikeuksia yhdessä tai useammassa oppiaineessa tai tunne- ja vuorovaikutustaidoissa. Osa-aikaisella erityisopetuksella pyritään korjaamaan lieviä oppimista tai koulunkäyntiä haittaavia erityisvaikeuksia sekä erityisesti isommilla oppilailla löytämään ja vahvistamaan korvaavia keinoja, joilla lapsi voi kompensoida niitä taitoja, joissa hänellä on haasteita.

Osa-aikainen erityisopetus on kiinteä osa perusopetusta ja noudattaa opetussuunnitelmaa. Osa-aikainen erityisopetus on oppilaan kasvua, kehitystä ja oppimista tukevaa työtä, johon jokaisella oppilaalla on oikeus sitä tarvitessaan. Pyrkimyksenä on vaikuttaa myönteisesti opiskelutottumuksiin, työskentelytapoihin ja koulumotivaatioon. Suunnittelun ja järjestelyjen lähtökohdina ovat oppilaiden yksilölliset tarpeet. Osa-aikainen erityisopetus on tarkoitettu myös ennaltaehkäisemään ja korjaamaan oppimisvaikeuksia.

Luokkamuotoisen erityisopetuksen kehittäminen

Luokkamuotoisen erityisopetuksen tehtävänä on lapsen edellytykset ja tuen tarpeet huomioiden mahdollistaa opiskelu yleisopetuksen luokassa ennemmin tai myöhemmin ja valmentaa oppilasta siirtymään isompaan ryhmään ja tuottaa kokemus ryhmään kuuluvuudesta ja onnistumisesta. Luokkamuotoinen erityisopetus pystyy tarjoamaan tukea myös tilanteissa, joissa koulunkäynnin rauhoittamiseen ja stabilisoimiseen tarvitaan hetki hengähdysaikaa, jonka jälkeen on taas mahdollista palata tasapainoisempana omaan yleisopetuksen ryhmään, nk. kaksisuuntaisuus. Siksi erityisopetus, niin laaja-alainen kuin luokkamuotoinen on järjestettävä mahdollisimman joustavaan ryhmittelyyn taipuen.

Erityisluokat yhdysluokkina, erityisesti enemmän kuin kaksi vuosiluokkaa käsittävät, tuottavat hankaluuksia oppilaiden tuen tarpeiden mukaiseen joustavaan ryhmittelyyn (kaksisuuntainen integraatio) ja tukeen luokka-asteen sisällä. Niistä päästäisiin eroon sijoittamalla kaikki alakoulun erityisluokat samaan kouluun, mutta samalla luovuttaisiin nykyistä enemmän lähikoulunperiaatteesta. Yläkoulussa yhden luokka-asteen luokat ovat mielekkään kaksisuuntaisen integraation järjestämiseksi käytännössä välttämättömiä aineenopetusjärjestelmän vuoksi.

Alakouluista yläkouluun ohjautuminen tapahtuu Orimattilassa pääsääntöisesti niin, että Jokivarren alakoulun oppilaat jatkavat Jokivarren yläkoulussa, ja muista alakouluista siirrytään yläkouluun yhteiskouluun. Tämä ei kuitenkaan aina ole mahdollista. Siksi myös luokkamuotoisen ja osa-aikaisen erityisopetuksen rakennetta on kehitetty yhtenäistä koulupolkua enemmän tukevaksi. Oppilaan koulua ja opetusryhmää voidaan jatkossakin vaihtaa silloin, kun oppilaan oppimisen ja koulunkäynnin tuen hyvä ja mielekäs toteuttaminen sitä edellyttää.

Orimattilassa toimii useita lastensuojeluyksiköitä. Yksiköiden sekä niissä asuvien lasten määrä kasvaa v. 2023. Usein lapsilla on vaativankin erityisen tuen tarve. Tämä aiheuttaa jatkuvaa mutta määrältään ja laadultaan nopeastikin vaihtelevaa painetta oppimisen ja koulunkäynnin tuen järjestelyihin ja erityisluokkapaikkojen tarpeeseen. Painetta on erityisesti joustavien opetusjärjestelyiden toteuttamiseen yläkouluikäisille, rikkonaisesti koulua käyneille, kesken yläkoulun päättövaiheen Orimattilaan sijoitetuille lapsille.

Luokkamutoisen erityisopetuksen rakenne

Oppimisen tuen järjestämisessä luokkamutoisessa erityisopetuksessa on kolme koulupolkua, (polku 1, 2 ja 3). Luokka-asteet esi - 2 muodostavat yhtenäisen ja joustavan alun oppilaan koulupolulla. Erityisluokka on osa kokonaisuutta, johon kuuluvat esiopetusryhmä, yleisopetuksen vuosiluokat 1 - 2 sekä erityisluokka 1 - 2. Ryhmät tekevät aktiivista ja joustavaa yhteistyötä. Jokaisella lapsella on oma kotiluokka ja oma opettaja. Lisäksi oppilaita tukevat ohjaajat, varhaiskasvatuksen erityisopettajat ja laaja-alaiset erityisopettajat. Joustava esi- ja alkuopetus voi parhaimmillaan tuoda tukea niille lapsille ja oppilaille, jotka etenevät hieman hitaammin ja vaihtoehtoisesti nopeammin kuin ikäluokka ryhmitasolla. Tällainen toimintatapa voi hyvin toimiessaan ja resursoituna vähentää oppilaan tarvitsemaa luokkamutoisen erityisopetuksen tarvetta.

Esi- ja alkuopetuksen joustavuutta voidaan tuoda toimintaan yhdistämällä säännöllisesti tietyn esiopetusryhmän ja alkuopetuksen ryhmiä, jolloin tuntien aikana lapset toimivat pienryhmissä omien edellytystensä mukaisesti. Tällöin saadaan käyttöön sekä esi- että perusopetusryhmien henkilökunta ja toiminnan jakaminen pienempiin, toiminnallisiin ryhmiin mahdollistuu. Hyvä suunnittelu ja rohkea kokeilu kannattavat. Erityisesti toiminnan suunnittelu- ja aloitusvaiheessa järjestetään mahdollisuuksia tutustua toimiviin malleihin muissa kunnissa.

Lähikouluperiaatteen mukaisesti oppimisen ja koulunkäynnin tuki pyritään järjestämään lähtökohteisesti oppilaan lähikoulussa, mutta tarpeen vaatiessa oppilaan Polun mukaisessa yksikössä. Polku määrittää oppilaan oppimisen ja koulunkäynnin tuen ja sosiaalisten suhteiden perusteella lähtökohteisesti koko perusopetuksen ajaksi.

Jokivarren koulun oppilaat käyvät koulua ala- ja yläkoulussa Jokivarren koulussa, jossa toimivat luokkamutoisen erityisopetuksen luokat palvelevat Jokivarren koulun oppilaita ja tarvittaessa muiden alakoulujen lähikoulualueen oppilaita. Muilla alakouluilla lähikoulu on oppilaan oma koulu, mutta välttämättömän tarpeen vaatiessa oppilaan tuki järjestetään Myllylän koulussa erityisluokassa, josta oppilaat mahdollisuuksien mukaan integroituvat yleisopetuksen ryhmiin ja myöhemmin Orimattilan yhteiskoulussa, tai perustellusta syystä Jokivarren koulussa, jossa koulunkäynti voi jatkua perusopetuksen loppuun saakka.

Tämän rakenteen mahdollistamiseksi on tehty lv. 2022-2023 alkaen järjestelyjä erityisluokkien sijoittelussa. Jokivarren koulusta siirretty Myllylän kouluun yksi alkuopetuksen erityisluokka. Toinen kaaviossa myöhemmin siirrettäväksi suunniteltu luokka on tällä hetkellä TAO-luokka. Sen siirtäminen on mahdollista muutaman vuoden kuluttua, jos kehitysvammaisten oppilaiden määrä nuoremmassa ikäluokissa ei kasva. Siirtäminen on mahdollista sitten, kun toiminta-alueittaisen opetuksen oppilasmäärä laskee korkeintaan 16 oppilaaseen.

Kuvio 3.

Luokkamuotoinen erityisopetus Orimattilan opetuspalveluissa lv. 2022-2023 alkaen. Polku 3 toistaiseksi vielä kolmen ryhmän kokoinen, tavoitteena kaksi ryhmää.

	Polku 1	Polku 2	Polku 3	
LK-aste	Yhteiskoulu Myllylä	Jokivarsi	Jokivarsi TAO	LK-aste
9	10 oppilasta	10 oppilasta	8 + 8 oppilasta	9
8	10 oppilasta	10 oppilasta		8
7	10 oppilasta	10 oppilasta		7
6	10 oppilasta	10 oppilasta		6
5	10 oppilasta	10 oppilasta		5
4	10 oppilasta	10 oppilasta		4
3	10 oppilasta	10 oppilasta		3
2*	10 oppilasta	10 oppilasta		2
1*	10 oppilasta	10 oppilasta		1
Esi*			E	
	Muut alakoulut			
Virkoja	3	6	2 (3)	
14	erityisluokanopettajaa yhteensä			

Pidennetyn oppivelvollisuuden piirissä olevien lasten koulupolku

Pidennetyn oppivelvollisuuden piiriin kuuluvat vaikeasti vammaiset lapset. Heitä ovat muun muassa näkö- ja kuulovammaiset sekä muutoin ruumiillisesti tai henkisesti vaikeasti vammaiset tai kehityksessään viivästyneet lapset. Myös vaikea sairaus voi olla syynä pidennettyyn oppivelvollisuuteen.

Pidennetyn oppivelvollisuuden ja samalla kertaa tehtävän erityisen tuen ensikertaisen päätöksen perusteluina tulee olla psykologinen tai lääketieteellinen lausunto, josta tulisi käydä ilmi asiantuntijan näkemys vammaisuuden asteesta.

Kaikki näkö- tai kuulovammaiset, esimerkiksi kuulokojetta käyttävät eivät automaattisesti kuulu pidennetyn oppivelvollisuuden piiriin, vaan päätöstä tulee harkita yllä olevan, opetussuunnitelman perusteiden mukaisen määritelmän pohjalta. Lievissä ja jopa keskivaikeissa kuulovammoissa, joissa koulunkäynti usein sujuu hyvin tukitoimien avulla tai joissakin tapauksissa lähes ilman tukitoimia ja oppilas tulee selviytymään perusopetuksen tavoitteista yhdeksässä vuodessa, ei päätös aina ole tarpeellinen.

Päätös pidennetystä oppivelvollisuudesta tehdään pääsääntöisesti ennen oppivelvollisuuden alkamista. Jos päätös on jäänyt tekemättä tai oppilaan tilanne muuttuu esi- tai perusopetuksen aikana,

voidaan päätös poikkeuksellisesti tehdä myöhemminkin. Tällöin oppivelvollisuus ei voi enää pidentyä, mutta päätös vaikuttaa oppilaan opetusryhmän kokoon ja se voi vaikuttaa myös opetettaviin oppiaineisiin. Päätös vaikuttaa myös opetuksen järjestäjän saamaan rahoitukseen.

Pidennetyt oppivelvollisuuden piirissä olevien oppilaiden erityisen tuen päätös tarkistetaan, kuten muillakin oppilailla ainakin toisen vuosiluokan jälkeen ja ennen seitsemännelle vuosiluokalle siirtymistä. Samalla tarkistetaan myös se, kuuluuko oppilas edelleen pidennetyt oppivelvollisuuden piiriin. Tarkistamista varten myös pidennetyt oppivelvollisuuden piiriin kuuluvasta oppilaasta tehdään pedagoginen selvitys. Päätöksen perustelujen tulee sisältyä oppilaalle tehtävään pedagogiseen selvitykseen. Selvitystä voidaan tarvittaessa täydentää psykologisella tai lääketieteellisellä lausunnolla tai muulla asiantuntijalausunnolla. Päätöksen tekijä arvioi, tarvitaanko asiantuntijalausuntoa lisäperusteluksi.

Jos oppilas on pidennetyt oppivelvollisuuden piirissä, vaikka hänellä ei ole siihen tarvetta, eikä hän täytä pidennetystä oppivelvollisuudesta annettua määritelmää, tehdään päätös pidennetyt oppivelvollisuuden päättämisestä, jonka jälkeen oppilas kuuluu yleisen oppivelvollisuuden piiriin. Päätöksen tekee sama viranhaltija tai toimielin kuin pidennetyt oppivelvollisuuden piirin ottamisen. Päätös pidennetyt oppivelvollisuuden päättämisestä voidaan tehdä, vaikka oppilas saisi sen jälkeen edelleen erityistä tukea. Päätös tehdään aina oppilaan edun ja tarpeiden perusteella, ei esimerkiksi sen vuoksi, että oppilasryhmät saadaan paremmin muodostettua. Jos erityisen tuen antamisen lopettamisesta tehdään päätös, samalla tehdään päätös myös pidennetyt oppivelvollisuuden päättämisestä. Päätökset tekee opetuspäällikkö.

Pidennetyt oppivelvollisuuden piirissä olevien oppilaiden opetus voidaan järjestää vaihtoehtoisesti kolmella eri tavalla:

1. Tavallisimmin lapsi aloittaa oppivelvollisuutta edeltävässä esiopetuksessa sinä vuonna, kun hän täyttää viisi vuotta (varhennettu, vapaaehtoinen esiopetus), jatkaa toisen vuoden oppivelvollisuuden suorittamiseen kuuluvassa esiopetuksessa ja aloittaa tämän jälkeen perusopetuksen.
2. Jos päätöstä pidennetystä oppivelvollisuudesta ei ole jostain syystä tehty ajoissa tai perhe ei ole halunnut käyttää mahdollisuutta varhennettuun esiopetukseen, aloittaa lapsi pidennettyt oppivelvollisuuteen kuuluvan esiopetuksen sinä vuonna, kun hän täyttää kuusi vuotta ja opiskelee esiopetuksessa yhden vuoden, minkä jälkeen hän aloittaa perusopetuksen.
3. Jos lapsi ei ole osallistunut varhennettuun esiopetukseen ja lisäksi arvioidaan, että lapsi ei ole valmis aloittamaan perusopetusta sinä vuonna, kun hän täyttää seitsemän vuotta, aloittaa lapsi pidennettyt oppivelvollisuuteen kuuluvan esiopetuksen sinä vuonna, kun hän täyttää kuusi vuotta ja opiskelee esiopetuksessa kaksi vuotta. Tällöin lapsi aloittaa perusopetuksen vuotta säädettyä myöhemmin eli sinä vuonna, kun hän täyttää kahdeksan vuotta. Perusopetuksen myöhemmästä aloittamisesta on tehtävä erillinen hallintopäätös.

Pidennetty oppivelvollisuus (11 vuotinen)

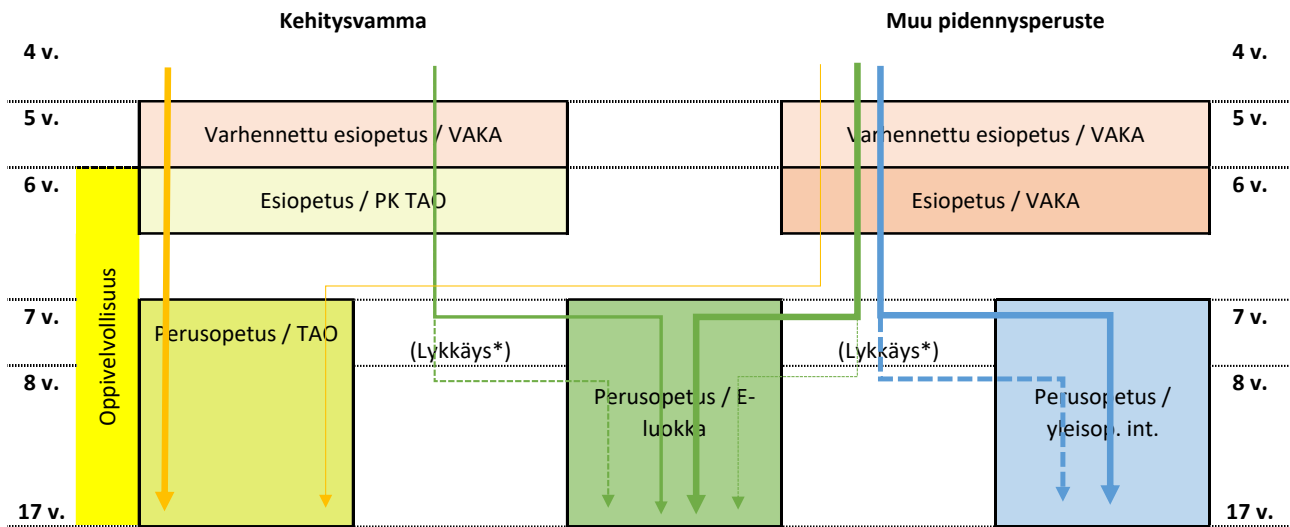

* Pitää olla hyvin poikkeuksellinen tilanne, että oppilas lykkättäisiin kahden esiopetusvuoden jälkeen. Käytännössä lykkäys vain jos, lapsi ei ole saanut varhennettua esiopetusta 5v ja silloinkin vain, kun on hyvin todennäköistä sen avulla kyetä siirtymään E- tai Y- luokkaan. TAO-polkuja varten ei ole syytä lykätä.

Joustavan perusopetuksen rooli oppimisen ja koulunkäynnin tukena

Perusopetuslain mukaan kunta voi järjestää päättämässään laajuudessa perusopetuksen 7–9 vuosiluokkien yhteydessä annettavaa joustavan perusopetuksen toimintaa. Opetus toteutetaan perusopetusta koskevien säädösten ja opetussuunnitelman perusteiden mukaisesti.

Joustavalla perusopetuksella pyritään vähentämään perusopetuksen keskeyttämistä ja ehkäisemään syrjäytymistä. Tavoitteena on vahvistaa oppilaiden opiskelumotivaatiota ja elämänhallintaa. Perusopetuksen oppimäärän suorittamisen lisäksi oppilaita tuetaan, kun he siirtyvät seuraavaan koulutusvaiheeseen ja edistetään heidän valmiuksiaan menestyä opiskelussa.

Joustavan perusopetuksen ryhmään hakeutuminen on oppilaalta ja hänen huoltajiltaan harkittu päätös. Valinta tehdään oppilaan ja huoltajan yhteisen hakemuksen perusteella. Hakemuksen jättänyt oppilas ja hänen huoltajansa kutsutaan haastatteluun, jossa kartoitetaan oppilaan motivaatiota ja soveltuvuutta JOPO-työskentelyyn. Orimattilassa tällä hetkellä joustavan perusopetuksen ryhmään otetaan lukuvuosittain korkeintaan kymmenen oppilasta.

Nykytilan kuvaus

Yläkoulujen yhteinen joustavan perusopetuksen luokka toimii Orimattilan yhteiskoulussa. Viime vuosina ryhmässä on opiskellut kahdeksasta kymmeneen oppilasta.

Joustavan perusopetuksen oppilaat opiskelevat yhteiset aineet pääsääntöisesti JOPO-opettajan ohjauksessa ja valinnaisaineet koulun muiden oppilaiden kanssa samoissa ryhmissä. Lähiopetuksen lisäksi joustavaan perusopetukseen kuuluu työssäoppimista noin 10 viikkoa lukuvuodessa. Työssäoppimisen kautta oppilaat pääsevät tutustumaan erilaisiin ammattialavaihtoehtoihin ja syventymään itseään kiinnostaviin aloihin.

JOPO-opettajan työparina toimii koulunuorisotyöntekijä, joka tukee ryhmän yhteishenkeä, pitää toiminnallisia oppitunteja ja ohjaa oppilaita työpaikkojen etsimisessä. Koulunuorisotyöntekijä vierailee työpaikkajaksojen aikana oppilaiden työpaikoilla, tukee oppilaita ja pitää yhteyttä työnantajiin.

JOPO-toiminnan arviointi ja kehittäminen

Joustavan perusopetuksen toimintaa Orimattilan kaupungissa suunnittelee, tukee ja ohjaa Joustavan perusopetuksen ohjausryhmä, jonka koollekutsuja on opetuspäällikkö. Ryhmään kuuluu edustaja kummastakin yläluokkien koulusta, nuorisotoimesta ja yrittäjäyhdistyksestä. Toimintaa kehitetään osana koulunkäynnin ja oppimisen tukikokonaisuutta lukuvuoden 2023–2024 aikana uusi oppivelvollisuuslaki huomioiden.

Perusopetukseen valmistava opetus

Perusopetukseen valmistava opetus on tarkoitettu kaikille niille esi- ja perusopetusikäisille maahanmuuttajataustaisille lapsille ja nuorille, joilla ei ole vielä tarvittavia kielellisiä valmiuksia esi- tai perusopetuksessa opiskeluun. Valmistava opetus pohjautuu perusopetukseen valmistavan opetuksen opetussuunnitelman perusteisiin (2015). Keskeistä opetuksessa on oppilaan kielitaidon kehittäminen sekä valmiuksien antaminen esi- tai perusopetusta varten. Opetuksen tavoitteena on lisäksi tukea ja edistää oppilaiden oman äidinkielen hallintaa ja oman kulttuurin tuntemusta. Opetukseen voivat osallistua sekä vasta maahan muuttaneet että Suomessa syntyneet maahanmuuttajataustaiset lapset ja nuoret. Opetukseen osallistuminen ei edellytä oleskelulupaa.

Valmistavaa opetusta varten ei ole määritelty valtakunnallista tuntijakoa eikä oppimäärää, joten oppilaalle laaditaan oma opinto-ohjelma. Opinto-ohjelmassa määritellään oppilaan oppimisen tavoitteet, opiskeltavat oppiaineet, tuntimäärät ja sisällöt, oppilaan integroiminen ikätasoa vastaaviin esi- tai perusopetuksen opetusryhmiin sekä ohjauksen järjestäminen ja oppilaan mahdollisesti tarvitsemat tukitoimet. Tavoitteiden määrittelyn lähtökohtana ovat oppilaan suomen tai ruotsin kielen taito sekä oppilaan aikaisempi koulunkäyntihistoria. Valmistavan opetuksen laajuus vastaa yhden lukuvuoden oppimäärää. Opetusta annetaan 6–10-vuotiaille 900 tuntia ja tätä vanhemmille oppilaille vähintään 1000 tuntia. Oppilas voi siirtyä esi- tai perusopetukseen jo ennen valmistavan opetuksen tuntimäärien täyttymistä, mikäli hänellä arvioidaan olevan siihen riittävät valmiudet.

Valmistava opetus oppimisen ja koulunkäynnin tukena Orimattilassa

Orimattila antaa valmistavaa opetusta oppivelvollisuusikäisille, joilla ei ole koulunaloitusvaiheessa tarvittavia kielellisiä valmiuksia esi- tai perusopetuksessa opiskeluun. Opetus toteutetaan lähtökohteisesti integroimalla oppilaat perusopetukseen. Tarvittaessa voidaan muodostaa myös erillinen valmistavan opetuksen ryhmä, kun oppilasmäärä on riittävä. Valmistavan opetuksen oppilailla on tarvittaessa kieliavustajan tuki. Oppilas otetaan perusopetukseen, kun hänellä on riittävä kielitaito. Valmistavan opetuksen tyypillinen kesto on yksi vuosi.

Esiopetuksessa olevien lasten kohdalla pitää tehdä arvio perusopetukseen valmistavan opetuksen tarpeesta samassa aikataulussa kuin arvioidaan muukin tuen tarve koulun aloitusvaiheessa. Arvio tulee tehdä oppivelvollisuuden alkua edeltävän helmikuun loppuun mennessä. Arvioinnin perusteella lapsi otetaan joko perusopetukseen tai valmistavaan opetukseen.

Oppimisen tuki perusopetuksen jälkeen tai keskeydyttyä

Peruskoulu jaetaan vuosiluokkiin 1–9 ja se on tarkoitettu kaikille 7–16-vuotiaille. Jos oppilas ei saa peruskoulun opintoja valmiiksi keväällä sinä vuonna, jolloin hän täyttää 17, kirjoitetaan Orimattilan kouluissa oppilaalle erotodistus. Oppilaan opinto-ohjaaja ohjaa oppilaan aikuisten perusopetusta tarjoavaan oppilaitokseen, jossa oppilas voi suorittaa peruskoulun opinnot loppuun.

Oppivelvollisuusikä korottui vuonna 2021 kahdeksaentoista ikävuoteen. Kunnat velvoitetaan ohjaamaan kaikki oppivelvollisuusikäiset, myös opintonsa keskeyttäneet, toisen asteen opintoihin. Jos peruskoulunsa keväällä päättänyt oppilas on vielä syksyllä vailla opiskelupaikkaa, vastaa oppilaan ohjauksesta Orimattilan VALPAS-tiimi. VALPAS-tiimi vastaa myös niiden oppilaiden, jotka keskeyttävät toisen asteen opinnot tai muuttavat alueelle vailla opiskelupaikkaa, ohjauksesta. Oppilaita voidaan ohjata tutkintoon johtavien koulutusten lisäksi myös mm. tutkintoon valmentavaan opetukseen (TUVA). Vaativaa erityistä tukea tarvitsevat voidaan ohjata TELMA-koulutukseen.

TELMA-koulutuksen osalta seudullinen paikkojen riittävyys vaativaa erityistä tukea tarvitsevien lasten osalta on niukka, joten on syytä selvittää ja käynnistää myös uudenlaisia toimintamalleja, kuten esimerkiksi TELMA-koulutuksen opinnollistamista vammaispalvelujen päivätoimintaan.

Oppivelvollisuuden ohjaus ja valvonta Orimattilassa

Oppivelvollisuuden suorittamisesta on säädetty oppivelvollisuuslaissa (30.12.2020/1214).

Asuinkunnan ohjaus- ja valvontavastuu, oppivelvollisuuslaki §12:

Asuinkunnan ohjaus- ja valvontavastuu alkaa, kun oppivelvollisen asuinkunnalle on tehty VALPAS-ilmoitus oppivelvollisesta. Asuinkunnan ohjaus- ja valvontavastuu päättyy, kun oppivelvollinen on aloittanut OVL §4 tarkoitetussa koulutuksessa.

Oppivelvollisuuden toteutumista valvoo ja ohjaa Orimattilassa VALPAS-tiimi, jonka muodostavat opetuspäällikkö ja VALPAS-ohjaaja. Opetuspäällikön tehtävät liittyvät hallinnollisiin päätöksiin, VALPAS-ohjaajan tehtävät opiskelijan ohjaamiseen sekä oppilaitosyhteistyöhön.

Erityisopetus lukiossa

Lukiolain uudistuksen myötä erityisopetusta on järjestettävä kaikissa lukioissa 1.8.2021 alkaen. Opiskelijalla on lukiolain mukaisesti oikeus saada erityisopetusta ja muuta tukea oppimiseensa yksilöllisten tarpeidensa mukaan, jos hänellä on esimerkiksi kielellisten erityisvaikeuksien tai muiden oppimisvaikeuksien vuoksi vaikeuksia opinnoissaan. Opiskelijalla on oikeus saada tukea riippumatta siitä, mistä syistä tuelle on tarvetta. Erityisopetus tukee opiskelijaa lukio-opintojen suorittamisessa ja jatko-opintoihin siirtymisessä sekä edistää hänen hyvinvointiaan ja jaksamistaan.

Erityisopettaja ja opinto-ohjaaja tekevät Erkko-lukiossa tiivistä yhteistyötä. Erityisopettajan työssä korostuu konsultoiva ote sekä opiskelijan opiskelutaitojen ohjaus. Erityisopettaja koordinoi lukiseulojen toteuttamisen, tekee tarvittaessa yksilökohtaiset lukitestit sekä kirjoittaa opiskelijan tarvitsemat erityisopettajan lausunnot ylioppilastutkintolautakunnalle. Lv. 2023-2024 Erkko-lukion erityisopetuksen resurssi on 5 kurssia, jonka tarkastelua on syytä tehdä jatkossa lisääntyneen II-asteen erityisopetustarpeen vuoksi.

Erkko-lukion erityisopettaja, opinto-ohjaaja ja aineenopettajat kirjaavat opiskelijan tukitoimet opiskelijan henkilökohtaiseen opintosuunnitelmaan. Tuen toteutumista seurataan ja arvioidaan säännöllisesti. Erkko-lukion erityisopetuksen käytänteet on kuvattu tarkemmin paikallisessa LOPSissa.

LUKUVUOSITTAIN PÄIVITETTÄVÄ OSUUS

Oppimisen tuen toteutuneita toimenpiteitä varhaiskasvatuksessa toimintakaudella 2022-2023

- Varhaiskasvatukseen on perustettu vuonna 2022 uusi varhaiskasvatuksen erityisopettajan toimi.
- Lv. 2022- 2023 koulutuksellista tasa-arvorahaa on haettu ja saatu sekä varhaiskasvatukseen ja esi- ja perusopetukseen. Hankeavustuksella palkattavien avustajien ja hoitajien tehtävänä on tukea lasta tai lapsia ryhmässä sekä mahdollistaa heidän osallistumisensa toimintaan. Hankeavustuksella on palkattu myös varhaiskasvatuksen sosionomi, jonka tehtävänä on tasa-arvoisen varhaiskasvatuksen edistäminen. Työpanos on kohdennettu Myllylän ja Länsi-Orimattilan päiväkoteihin 3-5-vuotiaiden lasten ryhmiin.
- Varhaiskasvatuksen uusi lainsäädäntö astui voimaan 1.8.2022. Suurimmat muutokset kohdistuivat tuen prosesseihin ja hallintopäätösmenettelyyn. Nämä toimenpiteet on kirjattu Orimattilan kaupungin varhaiskasvatussuunnitelmaan. Linkki suunnitelmaan: [VASU2022 vkhyväk.pdf \(peda.net\)](#)

Tavoitteet varhaiskasvatuksessa toimintakaudelle 2023-2024

- Mallin luominen tuen kartoittamiseen ja tuen keinojen kohdentamiseen. Erityisopettaja- ja avustajaresurssin ja muiden tukikeinojen kohdentaminen varhaiskasvatuksessa.
- Yleisen työkalupakin päivittäminen ja jalkauttaminen henkilöstön työvälineeksi.
- Varhaiskasvatuksen yhteisen koulutussuunnitelman kehittäminen, ulkoinen ja sisäinen koulutus. Sisäinen koulutus mm. sylissä rauhoittaminen, tukiviittomat. Ulkoinen koulutus mm. Mapa- koulutus, Nepsy-koulutus
- Esiopetukseen hakemisen prosessin kehittäminen ja tuen tarpeen kartoitus.
- Phhykyn kanssa yhteistyön edelleen kehittäminen, mm. neuvolatoiminta, oppilashuolto, monialainen kuntoutustyöryhmä, oppilashuolto.

Oppimisen tuen toteutuneita toimenpiteitä perusopetuksessa ja toisella asteella lukuvuonna 2022-2023

- Luokkamuotoisen erityisopetuksen rakenteelliset muutokset vuosiluokilla 1-2 sekä Jokivarren että Myllylän kouluissa ovat toteutettu ja otettu käyttöön 1.8. 2022.
- Perusopetukseen palkattu lisähenkilöstöksi 5 resurssiopettajaa ja 5 koulunkäynninohjaajaa koulutuksellisen tasa-arvorahan avustuksella yksiköihin.
- Yhteisöllisen oppilashuollon kehittämiseen haettu ja saatu avustusta, jolla palkataan henkilö valmistelemaan ja koordinoimaan paikalliseen opetussuunnitelmaan liitettävää hyvinvointiohjelmia vuosiluokille 1-6 alkaen lukuvuodesta 2023-2024.
- Kansallisen koulupoissaolojen mallin valmistelu SKY-kehittämishankkeessa alkaen lukuvuodesta 2023-2024. 1.8. 2023 otetaan käyttöön Päijät-Hämeen alueellinen poissaoloihin puuttumisen malli.
- Koulupudokkuuden ehkäisemiseen haettu ja saatu valtione erityisavustusta. Avustuksella palkkattu kaksi resurssiopettajaa ala- ja yläkouluun tukemaan yksilöllisillä ratkaisuilla koulunkäyntiä niille oppilaille, joilla opintojen suorittaminen on haasteellista ja jotka tarvitsevat huomattavasti yksilöllisiä ratkaisuja.
- Yleisen tuen työkalupakki-ohjeistus on päivitetty syksyllä 2022 ja viety yksiköihin laaja-alaisen erityisopettajan jalkauttamana
- Koordinoivan erityisopettajan uusi tehtäväkuva on päivitetty ja otetaan käyttöön 1.8.2023 alkaen.
- Koko opetushenkilöstö on käynyt läpi turvallisuuskoulutuksen keväällä 2023. Koulutus koostuu yhteisestä osiosta haastavien tilanteiden ennakoimiseen, oman valmiuden lisäämiseen ja haastavissa tilanteissa toimimiseen. Noin puolet opetushenkilöstöstä (100 henkilöä, rehtoreita, opettajia ja koulunkäynninohjaajia) on käynyt aktiivikoulutuksen, jossa syvennetään koulutusta haastavissa tilanteissa toimimiseen.

Tavoitteet perusopetuksessa ja toisella asteella lukuvuodelle 2023-2024

- Koulujen hyvinvointityön toimintamallin käyttöönotto luokka-asteilla 1-6.
- Koulujen hyvinvointityön toimintamallin päivitys vuosiluokilla 7-9.
- Opetushenkilöstön koulutus hyvinvointitaitojen vahvistamiseen ja kohtaavan vuorovaikutuksen toteuttamiseen.
- Erityisopetuksen yhteistyön kehittäminen laaja-alaisessa ja luokkamuotoisessa erityisopetuksessa
- Nivelvaiheprosessien vahvistaminen ja kehittäminen
- Koulutulokkaiden Tuen tarpeet-nivelvaiheprosessien kehittäminen
- Tehostetun oppilaanohjauksen suunnittelu ja organisointi Orimattilassa
- Orimattilan toimintamallin kehittäminen koulupudokkuuden ehkäisemiseen
- Orimattilan joustavan perusopetuksen toteuttamisen kehittäminen