

VAARA: PYÖRIVÄ TERÄ



**VAARA-ALUE: TERÄN
TAKANA, TODELLINEN**

KÄYTTÖ

- valitse sopiva *terä*,
- **tarkista**, että terä on täysin *pystysuorassa* tai säädä haluttu *kallistus*
- **säädä** terän *korkeus*
 - vain vähän aihion yläpuolelle (+5-10mm)
- **takista** ja säädä *katkaisuvaste* tai *sivuvaste*

- **säädä** *teräsuoja* ja *puruimuri* oikealle korkeudelle
 - teräsuojan käytöstä voi luopua, vain mikäli se estää sahaamisen
 - aihion koko tai työntökahvojen käyttö voi estää teräsuojan käytön
- **sahaus**
- **palauta** koneen säädöt *perusasetukseen*, kun lopetat sahaamisen

Älä käytä *katkaisu-* ja *sivuvastetta* yhtä aikaa

**SAHA ON HILJAINEN!
SE SAATTAÄ SIIS OLLA KÄYNNISSÄ!!**

SAMMUTUS

KÄYNNISTYS

TERÄ

PIIRTOTERÄ

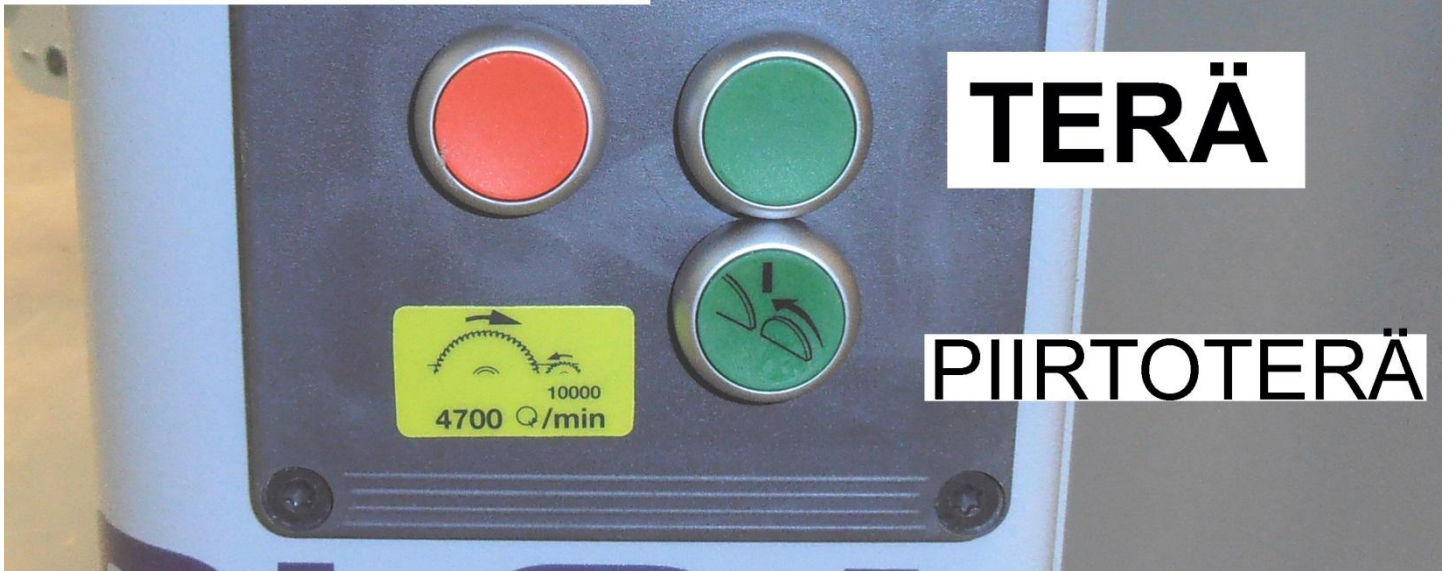

KÄYTTÖKYTKIMET



TERÄSOJAN ASETTELU

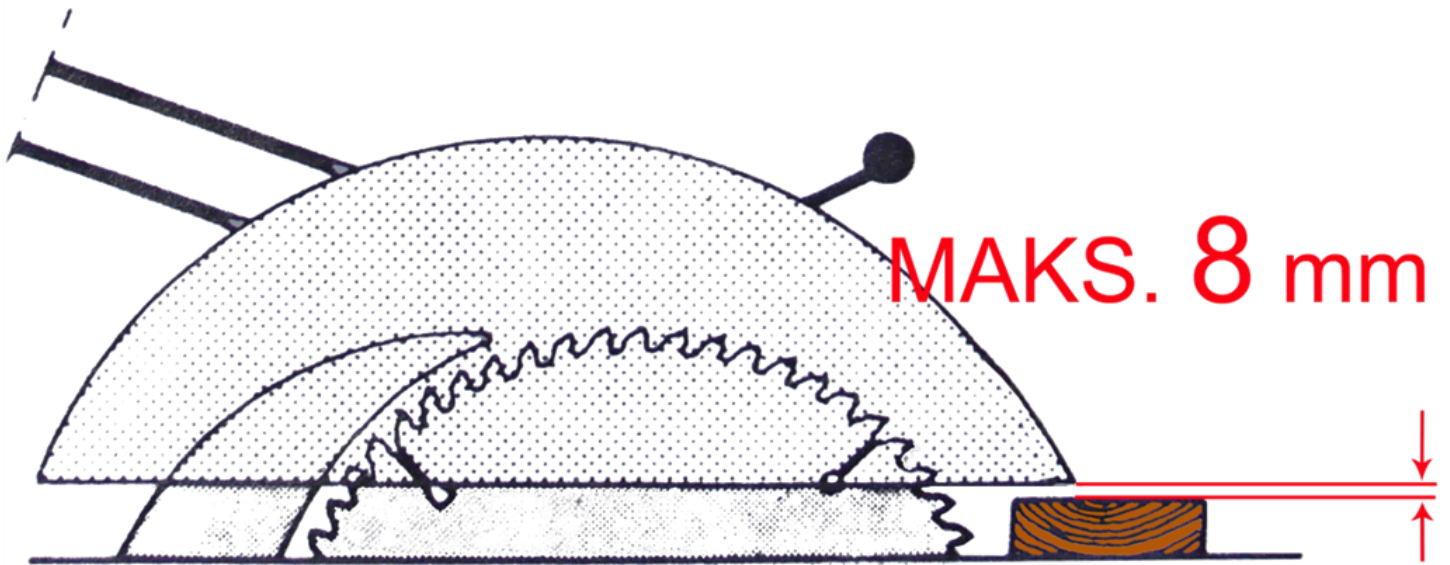

TARKISTA JAKOVEITSEN ASEMA

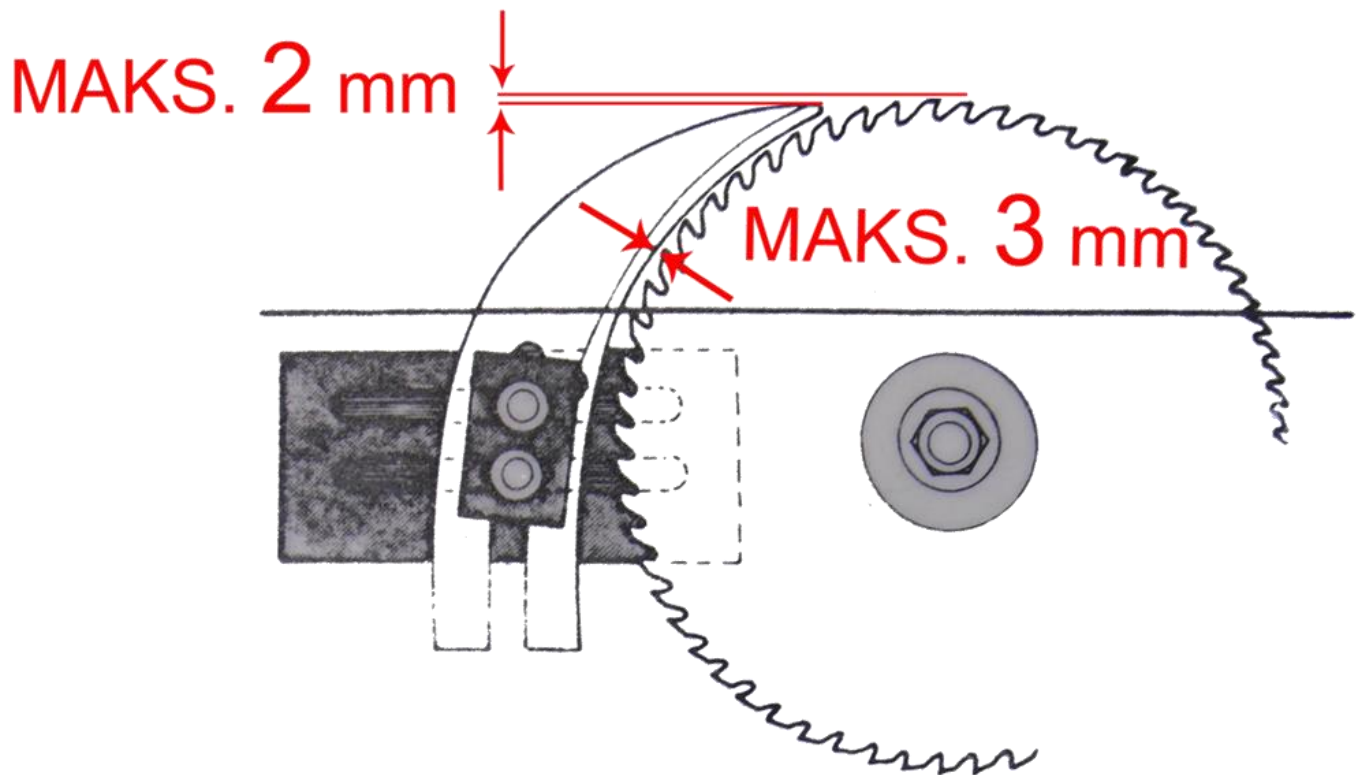

TYÖNTÖKAHVOJEN KÄYTTÖ

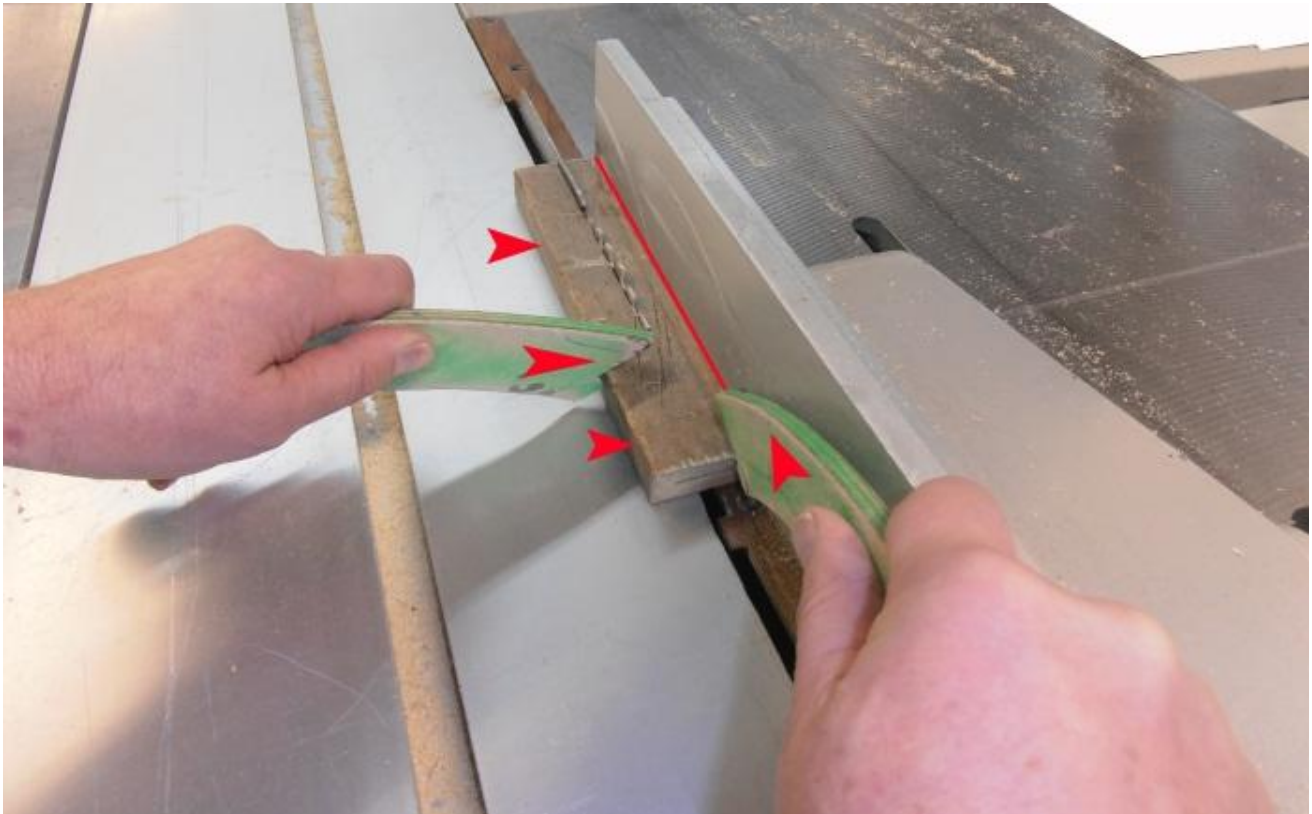

Paine sivuohjainta vasten

PAKSUN AIHION SAHAUS



Lisää ottoa vähitellen

HALKAISUTERÄ

- hampaita 28 kpl
- paksuus 3,2 mm

SOVELTUU HYVIN

- **LANKKUJEN HALKAISUUN**

SOVELTUU

- katkaisutehtäviin
- varauksin samoihin tehtäviin kuin yleisterä
 - viimeistelyjälki ei yhtä hyvä kuin yleisterällä



EI SOVELLU

- viimeistelytehtäviin

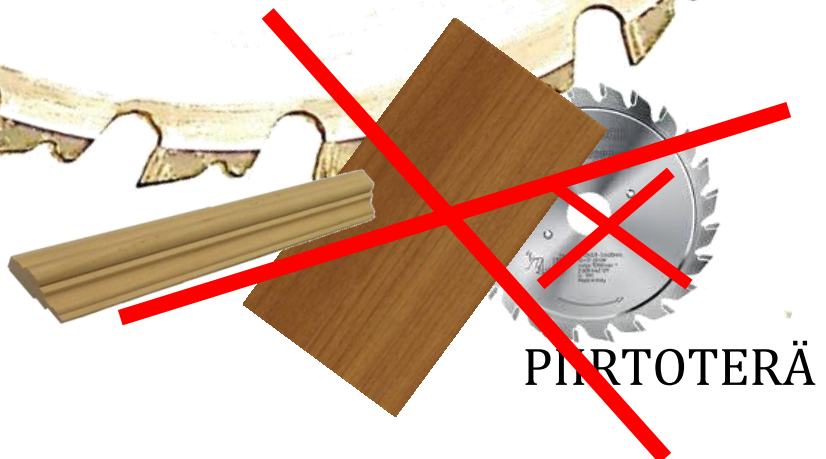

PIIRTOTERÄ

YLEISTERÄ

- hampaita 48 kpl
- paksuus 3,2 mm

SOVELTUU HYVIN

- katkaisutehtäviin
- lautojen ja keskivahvojen aihoiden sahauksiin

SOVELTUU

- osin samoihin tehtäviin kuin viimeistelyterä
- viimeistelyjälki ei yhtä hyvä kuin viimeistelyterällä
- levyjen sahauksiin, myös yhdessä piirtoterän kanssa
- viimeistelyjälki ei yhtä hyvä kuin viimeistelyterällä
- osin samoihin tehtäviin kuin halkaisuterä
- vähäisiin halkaisuihin

**EI SOVELLU PAKSUIHIN, TÄYSIMÄÄRÄISIIN
LANKKUSAHAUKSIIN**



PIIRTOTERÄ

VIIMEISTELYTERÄ

- hampaita 68 tai 72 kpl
- paksuus 3,2 mm

SOVELTUU HYVIN

- ohuiden ja keskivahvojen aihoiden **viimeistelyyn**
- levyjen sahauksiin, myös yhdessä piirtoterän kanssa

SOVELTUU

- osin samoihin tehtäviin kuin yleisterä



ÄLÄ KÄYTÄ LANKKUSAHAUKSIIN, PALAA helposti!



PIIRTOTERÄ

ERIKOISTERÄ

- hampaita **96**
- paksuus 3,2 mm

SOVELTUU HYVIN

- **LEVYJEN SAHAUKSEEN**

**EI SAA KÄYTTÄÄ MUIHIN
SAHAUKSIIN**

NOUDATA ERILLISOHJETTA!



EI TARVITA

PIIRTOTERÄ