

Puhu äänellä jonka kuulen

Happoradio



Kappaleen rakenne

Intro

1. Kumpaa sinä pelkää...
2. Olet syvää vettä... (comp in)

Kertsi: Puhu äänellä jonka kuulen...

3. Olen yksinkertainen...

Kertsi (takaisin segnoon, codaan asti)

Coda: Puhu äänellä jonka kuulen + välit

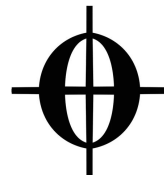

PUHU ÄÄNELLÄ JONKA KUULEN

Happoradio

Aki Tykki - AH Haapasalo/Aki Tykki

Kum-paa si-nä pel - kää,

me-lu-a vai rau - haa? Kum-paa si-nä kaih - dat,

yk-si-näi - syyt-tä vai lau - maa? Mik-si sä it - ket, kun

naa-pu-ris - sa jon - kun lap-si nau - raa? O - let sy-vää vet - tä,

luok-se-pää-se-mä - tön vuo - ri. U-noh-det-tu ul - lak-ko,

o-let ti - taa-ni-nen kuo - ri. Mik-si sä it - ket, kun

naa-pu-ris - sa jon - kun lap-si nau - raa? Mik-si sä it - ket, kun

ra-di-os - sa jo-ku rak-kau-des-ta lau - laa? Puhu äänellä, jon-ka kuu-

len, sa-noil-la, jot-ka ym - mär-rän, ru-noil-la, jot-ka kä-si - tän.

Sinuun tar - vii teks - ti-tyk - sen, sa-lai-suuk - si-en se-lit - tä -

jän, ker - to-jan kaikki-tie - tä-vän. Puhu ää - nel-lä, jon-ka kuu - len.

O-len yk-sin-ker-tai - nen, ai - na se - li - tys-tä vail - la.

Si-nä kart-ta mo-ni-mut - kai - nen, mat-ka vie - ra-hil - la mail-

la. Mik-si sä it - ket, kun ra-di-os - sa joku rak-kau-des-ta lau-

laa? Puhu äänellä, jon-ka kuu Puhu äänellä, jon-ka kuu-

len. *D. S. al Coda*

Puhu ää - nel-lä, jon-ka kuu - len.

Puhu ää - nel-lä, jon-ka kuu - len.

Pu-hu ää - nel-lä, jon-ka kuu - len.

KITARA: barre-soinnut

Barre-soinnut vaativat sormivoimaa!

Etusormi peittää kielet koko nauhan matkalta.

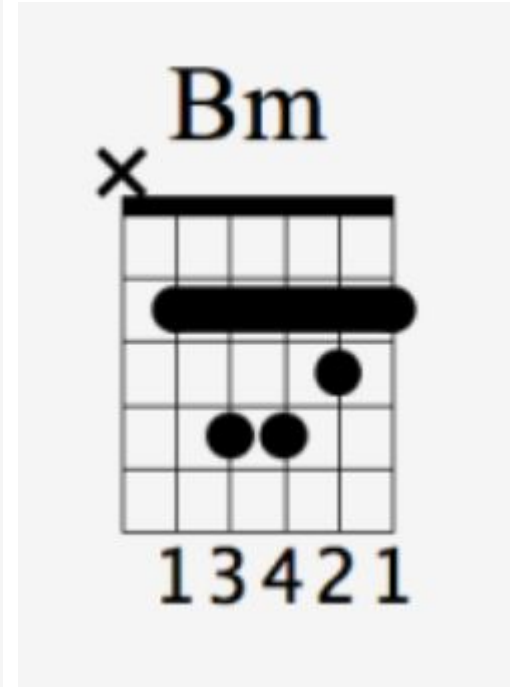
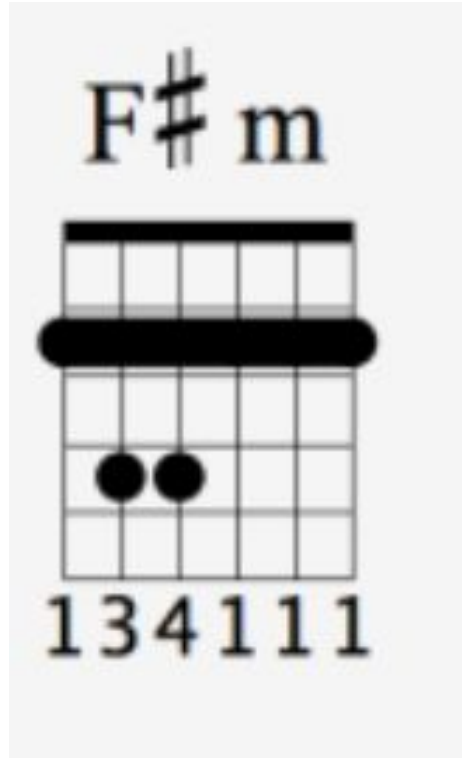

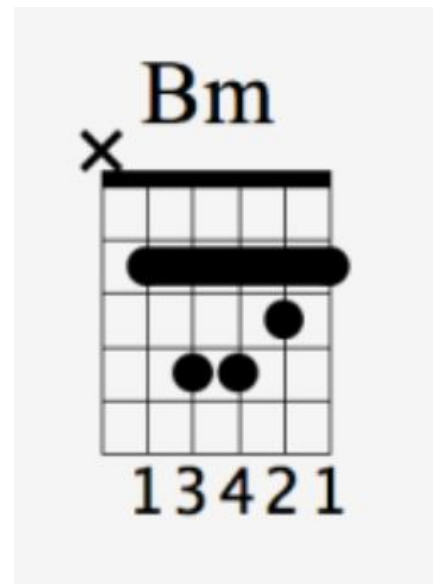
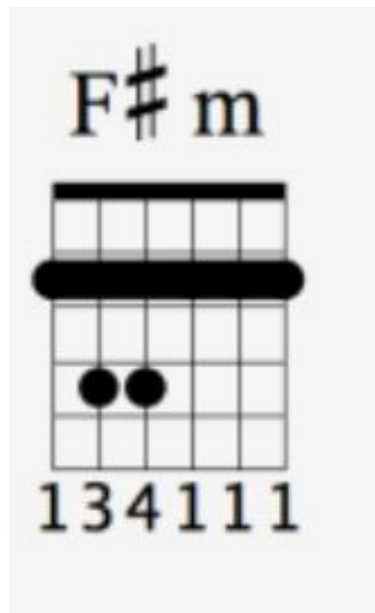
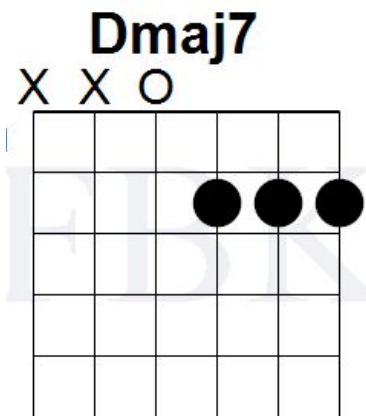
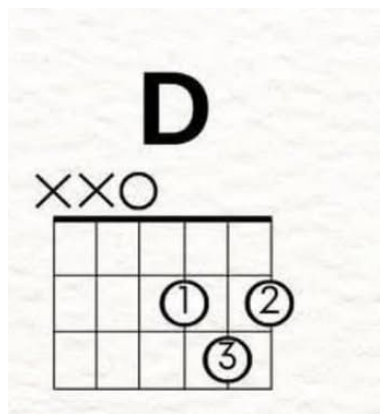
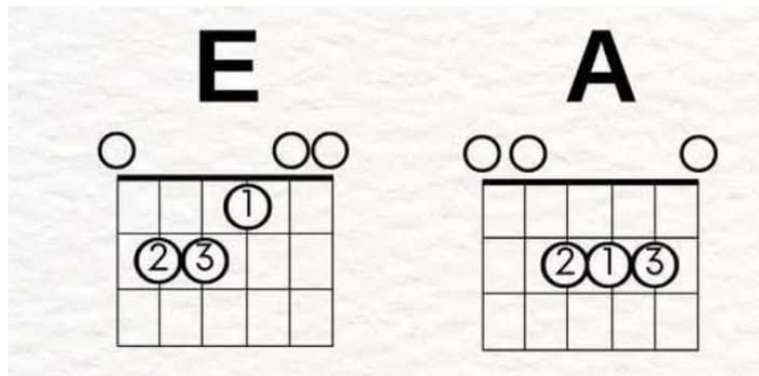

PIANO: nelisointu Dmaj7

D-duuriin lisätään suuri septimi, eli c#

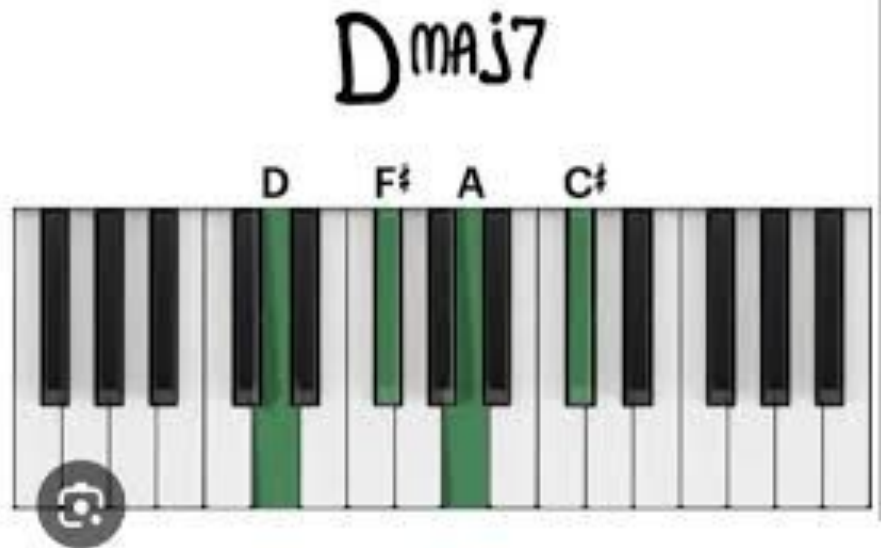

A MAJOR

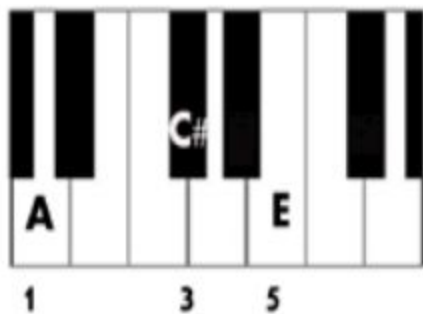

F# MINOR

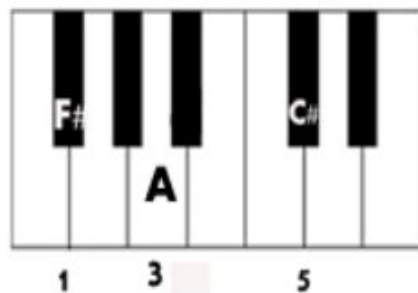

D MAJOR

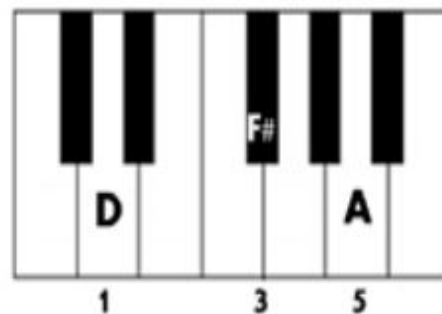

B MINOR

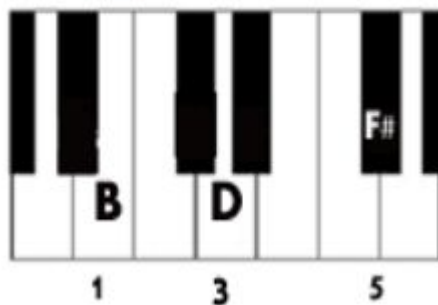

E MAJOR

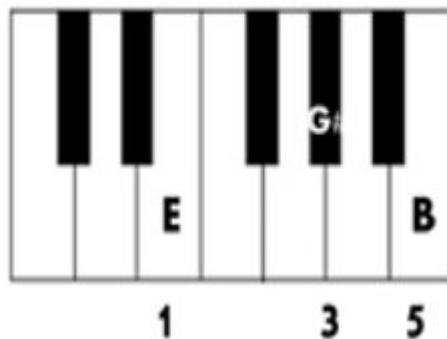

D^{MAJ7}

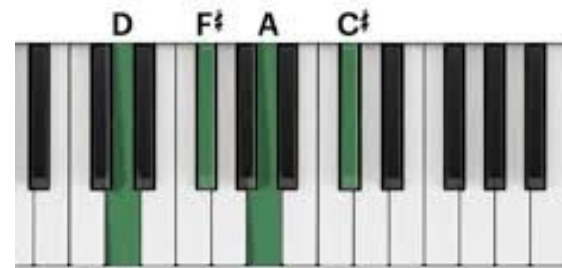

Pianon soinnut (Major = duuri, minor = molli. B minor = Hm)

BASSO: / – sointu

Jos sointumerkissä on kauttaviiva,
basso soittaa kauttaviivan “takana”
olevan sävelen.

Pianistin vasen käsi soittaa myös
kauttaviivan takana olevan sävelen.

Basso soittaa c#



Basso soittaa g#



Bassokitara "perusnuotit" basson kaulalla

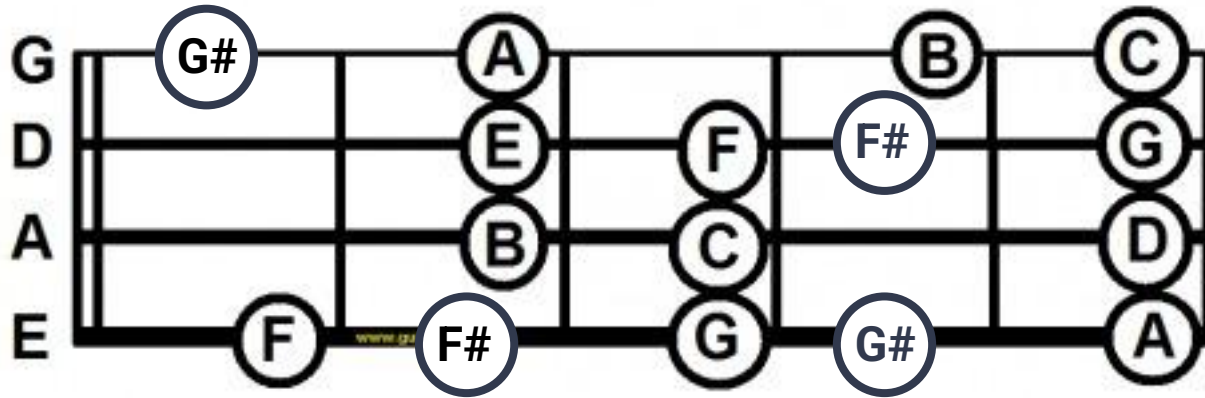

Basson otelauta (B = H)