

Taidehistoria

Minä, kuva ja kulttuuri KU I



**TAIDE EI OLE
KILPAILU**



Willendorffin Venus,

naista esittävä pienoiskoiva n. 30 000-25 000 eKr.
korkeus 11,5 cm, Naturhistorisches museum, Wien, Itävalta

Ihmiskunnan historiaan liittyy tapa ilmaista itseään esineiden ja kuvien kautta.

Luolataide

- Lascaux'n luolamaalaukset, Ranska
- 16 000- 14 000 eKr.
- Chauvet, Ranska 25 000 eKr.
- Luolastot kulkevat satoja metrejä maan pinnan alapuolella, ja niissä kuvia eläimistä, väreinä punamultaa, hiiltä, myös uurreksia, myös muita värejä...siveltimenä toimivat karva- ja sammaltupot, värit ruiskutettu puhaltamalla putken läpi



Stonehenge, Salisbury Plain, Englanti n 2100-2000 eKr.
mekaliitti rakennelma, joka käyttöä ei ole vielä selvitetty



Muinaiset kulttuurit

- Ihminen siirtyi keräily- ja metsästyskulttuureista paikallaan pysyvämpiin kulttuureihin, maanviljelykseen ja kaupunkeihin, syntyi uudenlaista kulttuuria
- Kaksoisvirranmaa eli Mesopotamia (nyk. Irak) 5000 eKr., kulttuureita: Sumerilaiset 3000 eKr, Assyrialaiset 2000 eKr. Persialaiset 539 eKr.
- Keramiikkaa, mosaiikein koristettuja temppelin seiniä, sumerilaisten nuolenpääkirjoitus, persialaisten matot, zikkuraatit eli savitiilistä rakennetut temppelit



Vas. Istarin portti 600 eKr. Staatliche museen ,Berlin, treplika
oik. Assyyrilainen demoni Pazuzu, Louvre, Pariisi, 15 cm, pronssia

Egypti



- Jumalattaren pää, Louvre, Pariisi

- Egyptin kulttuuri alkoi 5000 eKr.
- Kehittyntä rakentamista, pyramidit, Gize 2777-2040 eKr.
- Hautataide, esineitä, maalauksia, sargofageja
- Egyptiläiset ovat arvostaneet omaa taidettaan, ja sitä on kunnostettu jo 700 eKr. alkaen, vuoden 640 jKr. jälkeen arabit sulauttivat Egyptin osaksi islamilaista kulttuuria

Antiikki, Kreikka ja Rooma

- Helleeninen kulttuuri (kreikkaa puhuvien) esiintyi hyvin laajalla alueella Aigean meren alueella, Anatolian rannikko, Mustameri, Sisilia, Etelä-Italia, Ranskan rannikko
- Helleeninen kulttuuri tuotti taidetta ja arkkitehtuuria, joka on ollut esikuva hyvälle taiteelle jo pitkään
- Pyväsjärjestelmät, doorilainen, joonilainen ja korttilainen
- Kehittynyt kuvanveisto
- Minolainen (2000-1400 eKr.) ja mykeneläinen (1500-1100 eKr.) kulttuuri
- Kreikkalainen kulttuuri jaetaan geometriseen, arkaaiseen, klassiseen, hellenistiseen kauteen (800-30 eKr.)
- Rooma, Italian niemimaalla Etruskit, 700 eKr. taidokkaita pronssiesineitä ja keramiikkaa, omaperäistä taidetta, kreikkalaisin vaikuttein

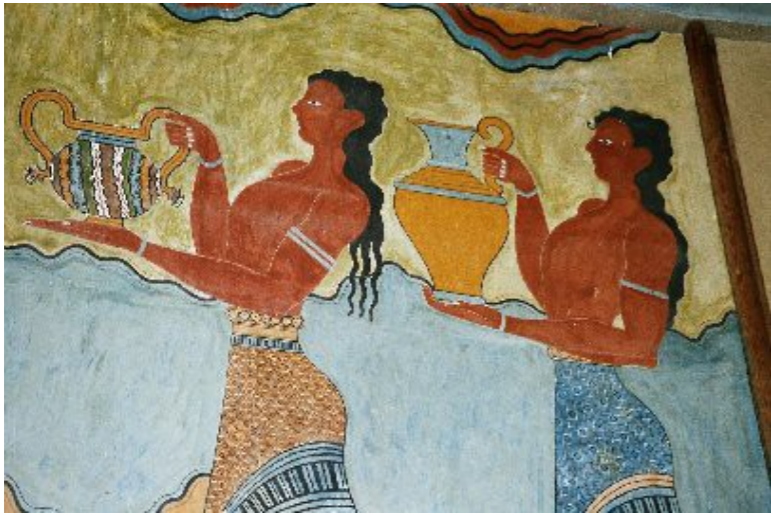

- Knossoksen palatsi, Kreetta n 1600- 1400 eKr.

Kreikkalaiset pylväät

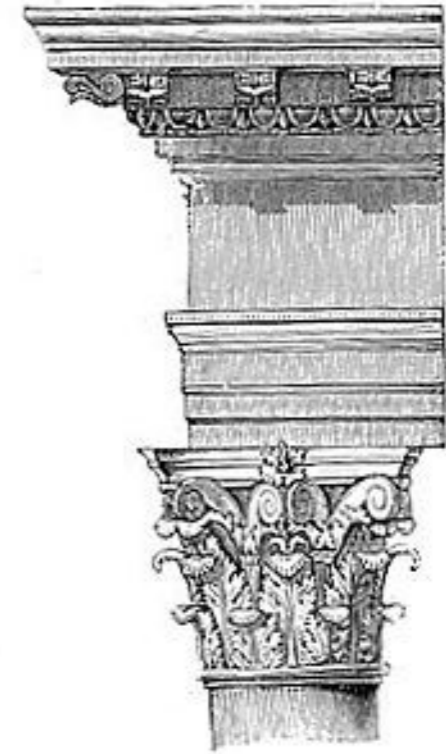
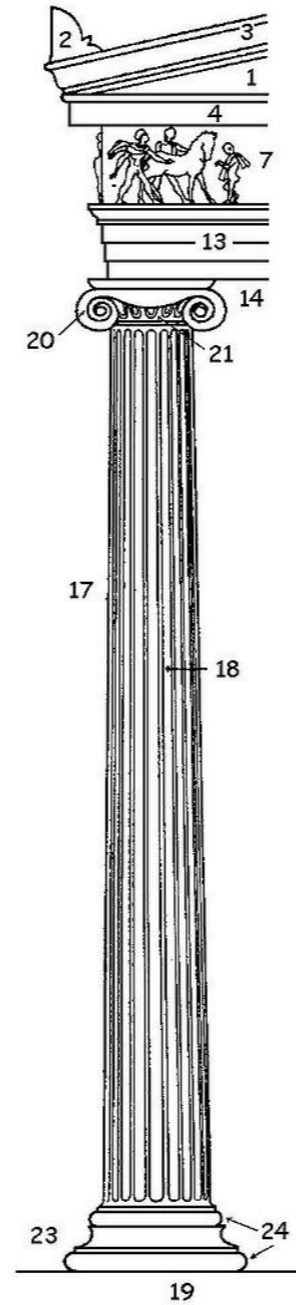
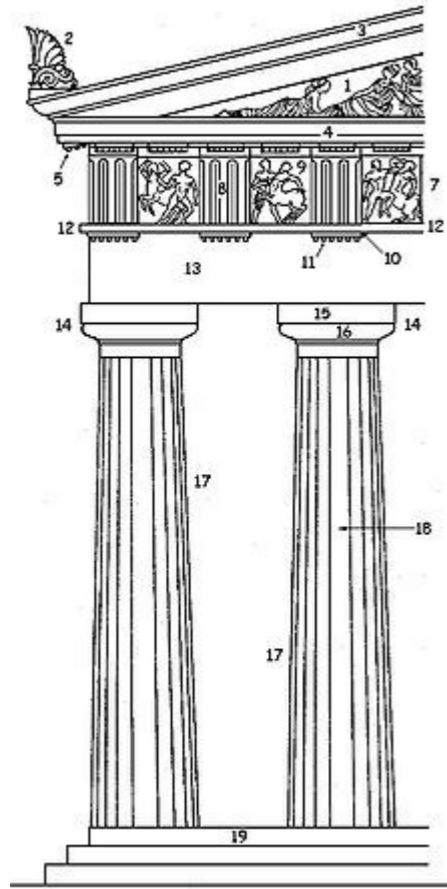

Corinthian Capital with Entablature from the Pantheon at Rome.



- Naarassusi, Rooman antiikki 500 eKr (etruskit).

Japanin taide

- Shitolaisuus, zenbuddhismi
- Karu yksinkertaisuus, mielen tyhjentäminen, tyhjän tilan merkityksellisyys, jännite joka syntyy kuvatun ja kuvaamatta jätetyn välille aktivoi mieltä
- teeseremoniat, arkkitehtuuri, puutarhataide, kukkien asettelu, tussi piirrokset, puupiirrokset



Kanagawan suuri aalto, Hokusai, puupiirros 1930

Kristillinen taide

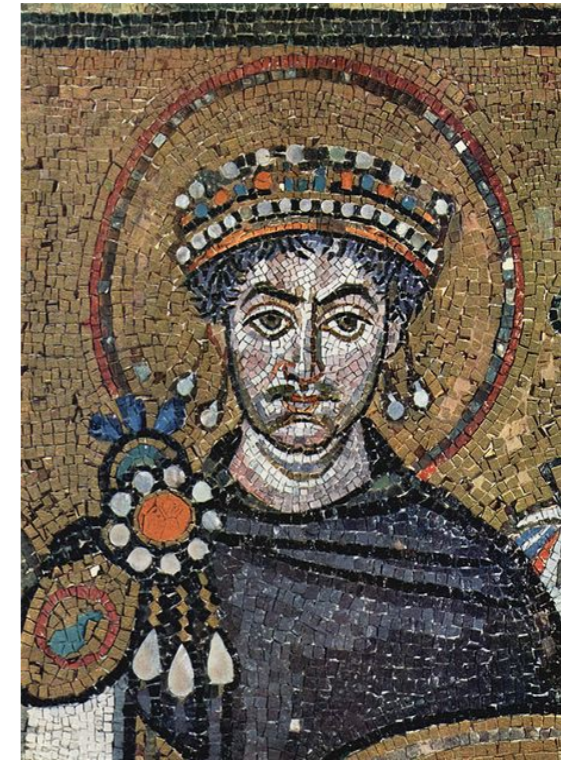

- Varhaiskristillinen taide 100-500
- Bysantti, 500- 1450 Itä- Rooman keisarikunta, Konstantinopoli, kuvassa Ravennalaista mosaiikkia San Vitale-kirkossa, yhdistää itämaista ja hellenistä taidetta
- Romaaninen taide, 1000-1200, yhdistää kristillistä ja myöhäisantiikkia

Gotiikka 1100-1500

- Chartersin kappeli, Ranska, 1145
- Goottilaisen tyylin piirteitä:
suipot ikkunat ja tornit,
ruusuikkunat, risti ja tähtiholveja,
lasi-ikkunoita, paljon valoa,
rakennuksen ulkopuoliset
tukirakenteet



Renessanssi

- Sai alkunsa Italiassa, taiteilijat tutkivat anatomiaa, ympäristöä ja perspektiiviä
- Firenze, Medichi-suku
- Aikakausi, jolloin taiteilija syntyi

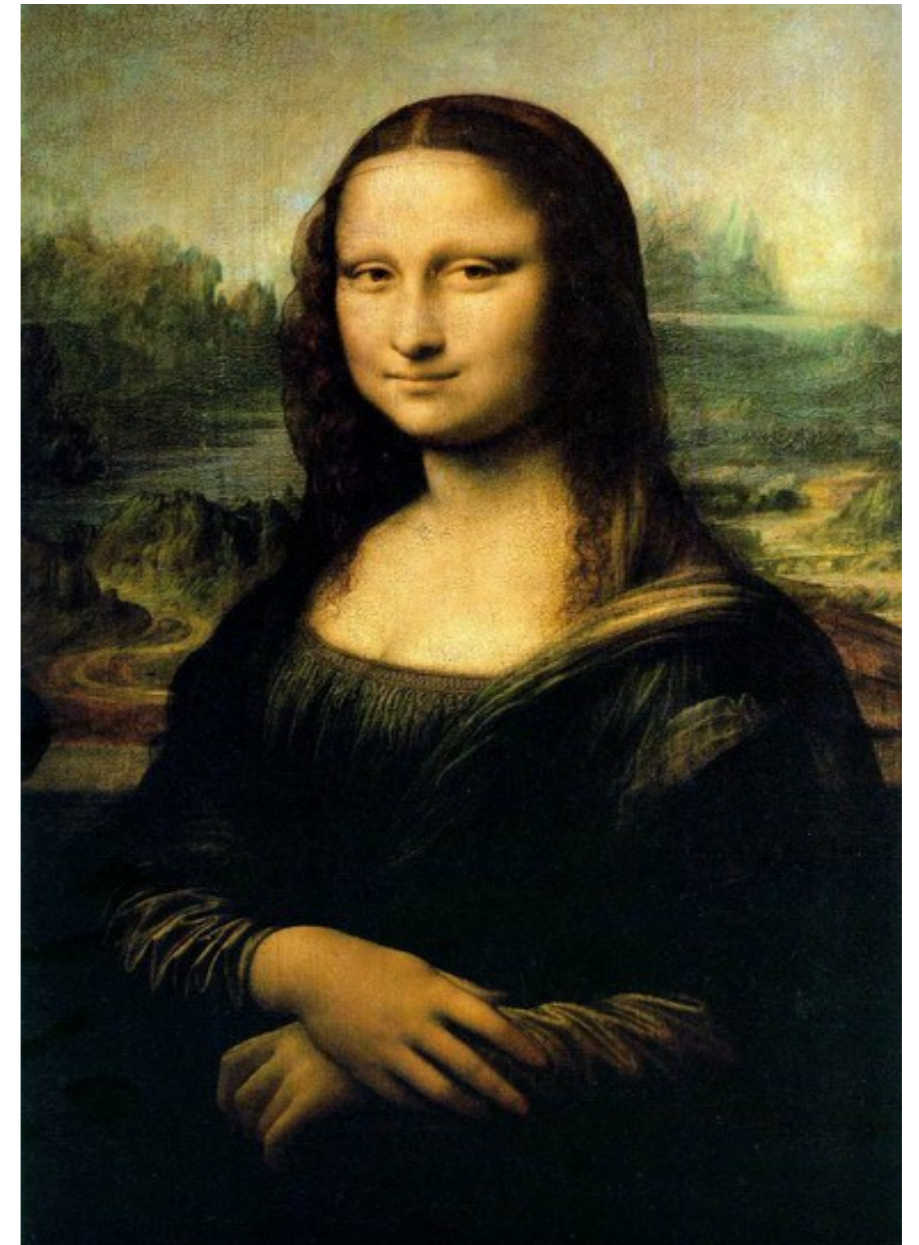

- Leonardo Da Vinci, Mona Lisa n. 1503



- Michelangelo Buonarotti Sikstuksen kappelin freskot, 1481-83, Italia



- Barokki, 1600-luku, vallan taidetta, mahtailevaa, symmetria, raskaat värit, hovitaidetta
- Versailles'n palatsi ja puutarha

Rokokoo

- Ranskan hovissa kehittynyt, vaikutti sisustustyylinä ja arkkitehtuurissa
- Vaaleat keveät värit, pastellimaalaus, posliini astiat Kiinasta, maisemassa purot, joet, suloisuus, sirous,,,,
- Kuva: Jean Honore' Fragonard 1776, Lukeva tyttö, öljymaalaus

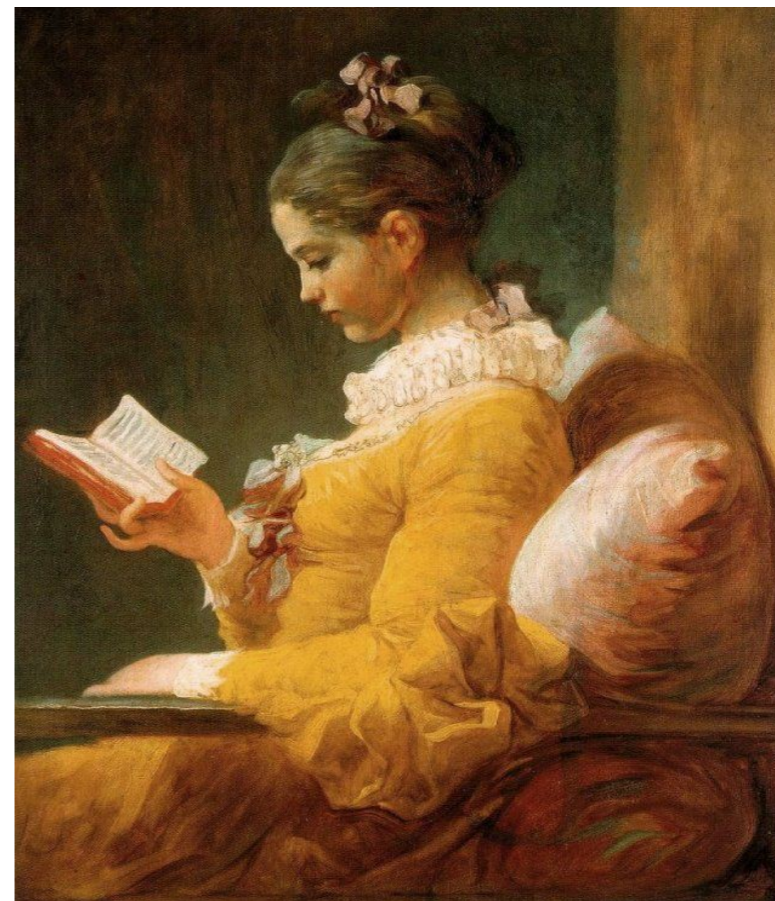

Uusklassismi

- 1700-luku, antiikin taiteen ihailu, erityisesti arkkitehtuurissa, sisustuksessa ja puvuissa
- Kuva: Kansalliskirjasto, Engel, Helsinki, 1840





- Jacques Louis David, Horatiuksen vala, 1784-85
- Uusklassismin kaipaus antiikin ajan kauneusarvoihin yhdistettynä Ranskan vallankumouksen tapahtuminen kuvaamiseen...

Romantiikka



- Turner William, 1840, Orjalaiva

Realismi 1850

- Perustuu koettuun todellisuuteen, pohjautui ranskassa virinneeseen suuntaukseen, jossa Darwinin tutkimukset ja yhteiskunnalliset muutokset olivat taustalla
- Puhutaan myös naturalismista
- Suuntauksen isänä pidetään Gustave Gourbetia s.1819

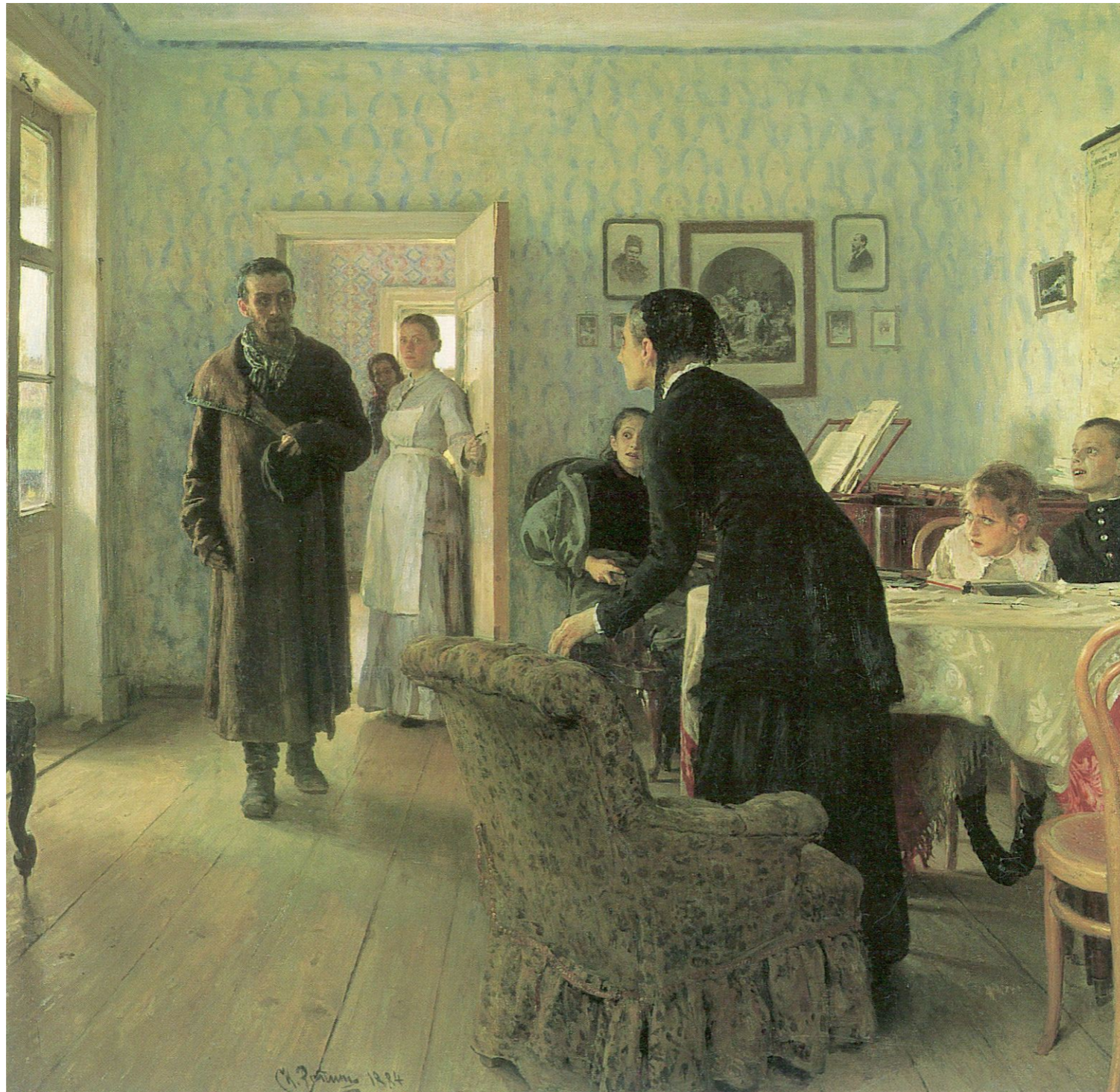

- Ilja Repin, Odottamaton kotiinpaluu, 1884-88

Impressionismi

- 1800-luvun lopun taidesuuntaus
- havaintoon, vaikutelmaan perustuvaa, maisemia



- Claude Monet, Heinäkasa 1891